

ATNOR

183, rue Anatole France - B.P.417 - 59464 LOMME CEDEX
Tél : 03.20.09.54.54
Télécopieur : 03.20.92.21.14
Code APE 3113 - S.A au capital de 150.000 euros - Siret 339 252 843

MARQUE : KIA
TYPE : Picanto III depuis 2017
CLASSE : A50X

REFERENCE : 6038R
Mr : 0 kgs
Ms: 50 kgs

NOTICE DE MONTAGE

Prévoir une découpe pare-chocs

Désignation :

L'attelage est composé d'une partie principale, de deux bras, d'un sac comprenant : notice de montage, sachet de visserie détaillé ci-dessous, une quille **A348R**, un cache boule, un support faisceau ainsi que d'un faisceau électrique standard 7 broches. Un faisceau smart réf « FF » vendu séparément

Visserie de montage :

- En A : 2 vis H M10 x **1.25** x 30 + 2 rondelles M10x30
- En B : 4 vis H M10 x 1,25 x 30 + 8 rondelles M10x30 + 4 écrous HM10
- En C : 2 vis H M12 x 70 + 2 écrous HM12 nylstop.

Démontage des feux :

- Retirer les deux vis cruciforme de chaque côté.
- Retirer les 2 clous plastiques sous les feux.

Démontage du pare-chocs :

- Sur la façade arrière : Retirer les 2 vis cruciforme.
- Au niveau du contour de roue : Retirer les 3 vis cruciforme de chaque côté
- A la pointe du pare-chocs : Retirer la vis cruciforme situé sur le côté gauche et celle sur le côté droit
- Sous le pare-chocs : Retirer les 5 clous plastiques.
- Déclipser le pare-chocs.
- Démontez le renfort-pare-chocs qui ne sera pas remonté en retirant les 2 vis de chaque côté avec une clé de 13.

Montage de l'attelage :

- Repérer les points de fixation sur les cotés extérieurs des longerons.
- Insérer dans les longerons les cornières en A, puis fixer l'attelage en B et y insérer les vis puis les bloquer.
- Effectuer une découpe du pare-chocs au niveau des supports rotules.
- Remonter le Pare-chocs.
- Monter la quille en C avec la plaque support de faisceau et effectuer le branchement électrique.

NOTICE ÉLECTRIQUE

IL EST IMPORTANT DE TOUJOURS TESTER LES FILS AVANT BRANCHEMENT DU FAISCEAU CAR LES COULEURS DONNEES PEUVENT CHANGER EN FONCTION DES LIEUX DE PRODUCTIONS DES VOITURES

Correspondance	Couleur faisceau	Côté gauche voiture	Côté droit voiture
Clignotant gauche	Jaune	Rouge blanc	
Clignotant droit	Vert		Rouge blanc
Position gauche	Noir	Vert Marron	
Stop	Rouge	Bleu Blanc	Bleu Blanc
Position droit	Marron		Vert Marron

La capacité de traction de l'attelage est égale au poids maximum autorisé par le constructeur du véhicule. Vérifier le couple de serrage de la boulonnerie après 100 kms de traction.

Les préconisations de montage ATNOR ne peuvent en aucun cas prédominer aux préconisations du constructeur

**SCHEMA DE MONTAGE
KIA PICANTO III
Depuis 2017
REF 6038R**

**POIDS:
12 KGS**

Couples de serrage préconisés

mm	8	10	12	16
m.DaN	2.3	4.6	7.9	19.9

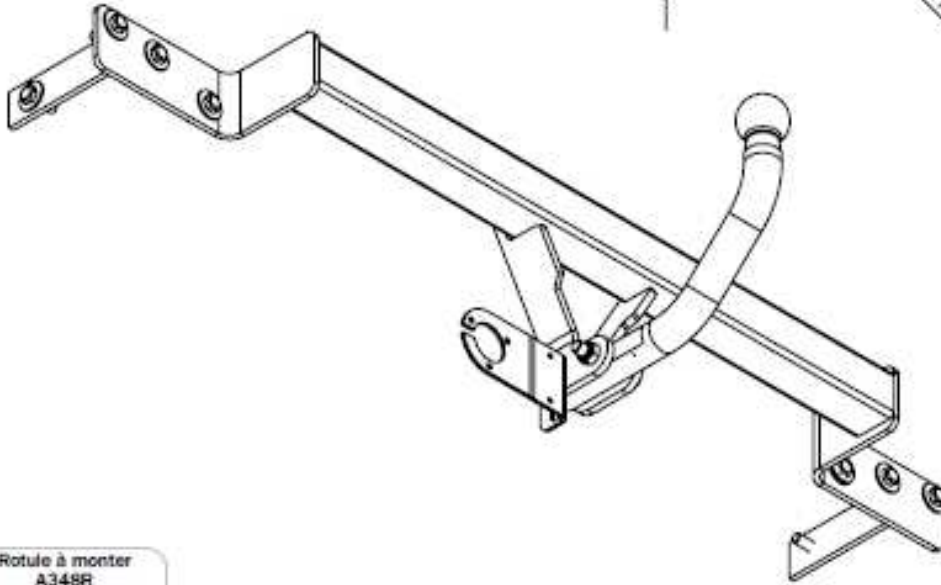
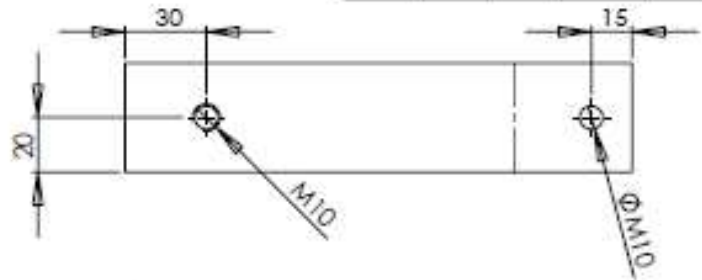

Rotule à monter
A348R

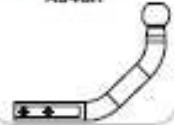

Remarque: Le trou oblong supérieur du support faisceau sert à la fixation sur l'attelage et celui inférieur à accrocher le câble de sécurité.

date création

06/04/2017

Visa

J.CRETON