

MARQUE : KIA

TYPE : Venga

ANNEE : depuis origine

CLASSE : A50X

REFERENCE : 6022R

MR : 1300 kgs

MS : 60 kgs

Notice de montage

Kit de montage (voir schéma de montage):

Un attelage composé d'une partie principale et d'un sac comprenant : une notice de montage, un sachet de visserie détaillé ci-dessous, une quille référence **A341R**, un cache boule, un support et son faisceau électrique 7 broches.

1 faisceau électronique « FF » vendu séparément

Visserie de montage :

- En A : 4 vis H, M10x30x1.25 **pas fin** + 4 rondelles plates 12x30.
- En B : 2 vis H, M12x70 + 2 écrous HM12 nylstop

Démontage pare-chocs :

Sous le pare-choc 6 clous plastique.

Dans chaque passage de roue 3 vis cruciforme + 1 vis H8 en pointe de pare-choc

Démonter les feux arrière (2 vis H)

Derrière, retirer 2 clous plastique + 1 vis cruciforme.

Déboîter le pare-choc.

Montage de l'attelage :

Présenter l'attelage sous la voiture et à l'extérieur des longerons .

Insérer en A les vis 10x30x1.25.

Bloquer le tout.

Monter le support faisceau avec son faisceau électrique et la quille.

Brancher le faisceau.

Important : La capacité de traction de l'attelage est égale au poids maximum autorisé par le constructeur du véhicule. Vérifier le couple de serrage de la visserie après 100 km de traction. Les préconisations de montage d'Atnor ne peuvent en aucun cas prédominer aux préconisations du constructeur de l'automobile.

6022R branchement faisceau standard pour KIA Venga

AIDE AU BRANCHEMENT DU FAISCEAU **TOUJOURS TESTER LES FILS AVANT BRANCHEMENT** **Il est possible que les couleurs données changent suivant les modèles.**

Le faisceau électronique sera sur la gauche du coffre derrière la garniture.

Faire remonter les fils de la prise vers le faisceau et les brancher sur celui-ci d'après l'étiquette collée.

Prolonger les fils trop courts et brancher :

Du côté gauche (derrière le feu)

Le fil rouge faisceau sur le vert voiture (feux stop)

Le fil jaune faisceau sur le gris voiture (clignotant gauche)

Le fil marron faisceau sur le fil noir faisceau puis celui-ci sur le fil jaune voiture (feux de position)

Du côté droit

Le fil vert faisceau sur le gris derrière le feu droit

Les fils rose, bleu et gris ne servent pas

Brancher le fil blanc faisceau sur une masse de la voiture

Brancher 1 fil orange sur le 2eme fil orange (alimentation) puis sur le porte-fusible. Relier ensuite le porte-fusible à un + permanent de la voiture (sur allume-cigare)

SCHEMA DE MONTAGE
KIA Venga
depuis origine
ref 6022R

Couples de serrage préconisés				
mm	8	10	12	16
m.DaN	2.3	4.5	7.5	19

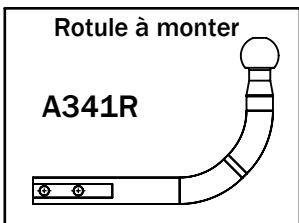
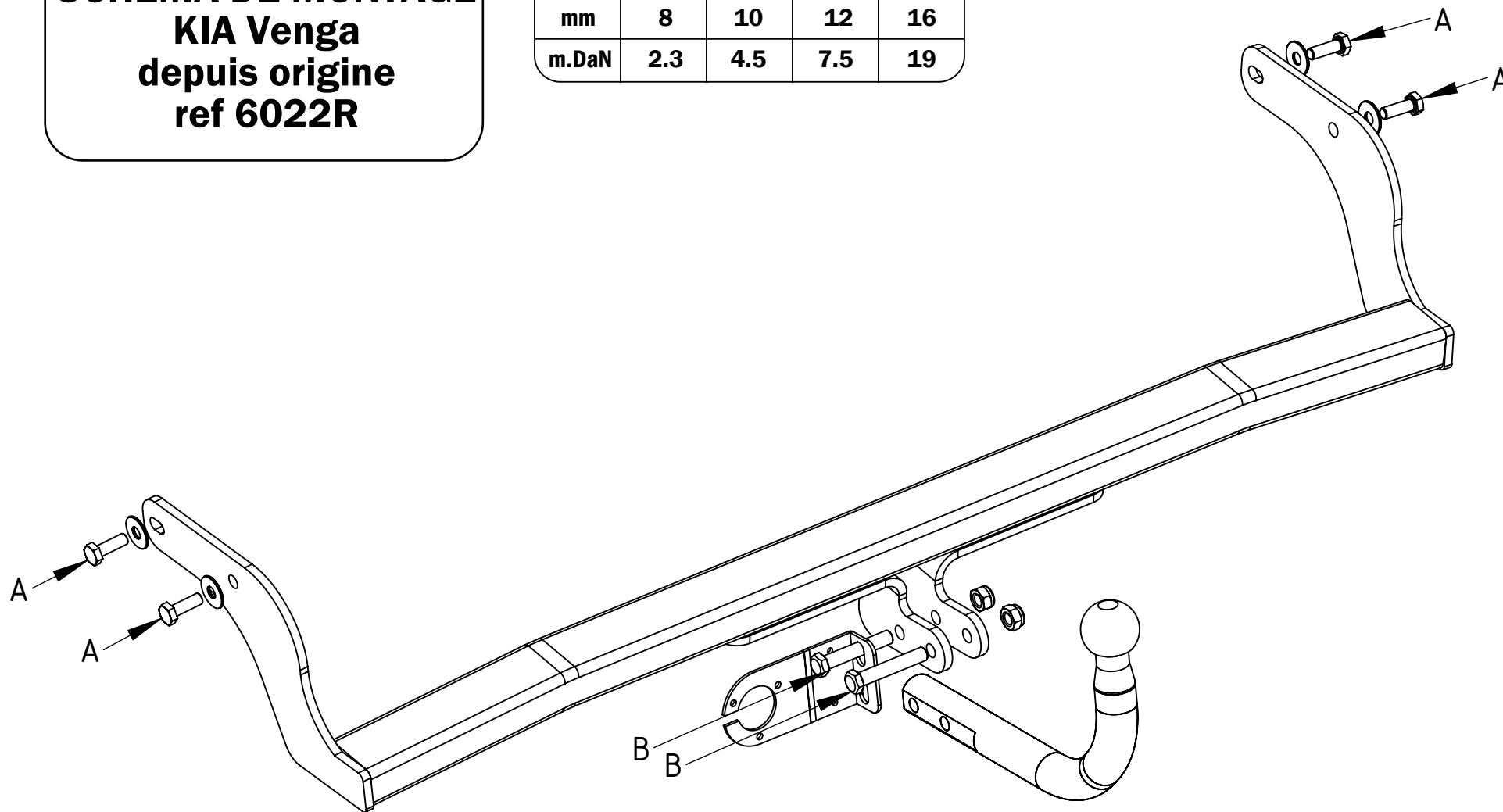

Remarque: Le trou oblong supérieur du support faisceau sert à la fixation sur l'attelage et celui inférieur à accrocher le câble de sécurité.

POIDS:
17.5 Kgs

date création	Visa
05.02.2010	L.Glorieux