

**MARQUE : HYUNDAI**  
**TYPE : i20**  
**ANNEE : Depuis origine 02/2009**  
**CLASSE : A50X**

**REFERENCE : 5027R**  
**MR : 1100 kgs**  
**MS : 50 kgs**  
**PMA : 1635 Kgs**

## **Notice de montage**

### **Kit de montage (voir schéma de montage):**

Un attelage composé d'une partie principale et d'un sac comprenant : une notice de montage, un sachet de visserie détaillé ci-dessous, une quille référence **A343R**, un cache boule, un support et son faisceau électrique 7 broches.

### **Visserie de montage :**

- En A : 4 vis H, M12x40x1.25 + 4 rondelles éventail M12
- En B : 2 vis H, M12x70 + 2 écrous HM12 nylstop

### **Démontage pare-chocs :**

pour deboiter les feux : 2x2 vis cruciforme.

Sous les feux : 2x2 clous plastiques + 1 vis cruciforme.

Dans les pare-boue : 2x2 vis cruciforme + 2x1 vis cruciforme tête H dans la pointe de pare-choc.

Sous le pare-choc : 6 clous plastique.

Retirer 4 vis tête H 12 par-dessous pour enlever le renfort pare-choc qui est solidaire du pare-choc.

Débrancher la prise d'alimentation d'éclairage plaque minéralogique.

Dégrafer les cotés du pare-choc et retirer celui-ci.

Pour le passage de l'attelage il faudra retirer les protections plastique amovible au dessus du pot d'échappement à l'intérieur du pare-choc ainsi que les protections similaires coté chauffeur.

Une fois le pare-choc démonté, il faudra retirer les deux raidisseurs du bas de pare-choc maintenus par une vis et un clou plastique.

### **Montage de l'attelage :**

Présenter l'attelage sous la voiture en commençant par le dessus du pot d'échappement .

Insérer les vis en A.

Remonter le pare-choc

Monter le support faisceau avec son faisceau électrique et la quille.

Brancher le faisceau.

**Important :** La capacité de traction de l'attelage est égale au poids maximum autorisé par le constructeur du véhicule. Vérifier le couple de serrage de la visserie après 100 km de traction. Les préconisations de montage d'Atnor ne peuvent en aucun cas prédominer aux préconisations du constructeur de l'automobile.

**SCHEMA DE MONTAGE**  
**HYUNDAI**  
**i20**  
 depuis origine 02/2009  
 ref 5027R

**Couples de serrage préconisés**

mm	8	10	12	16
m.DaN	2.3	4.5	7.5	19

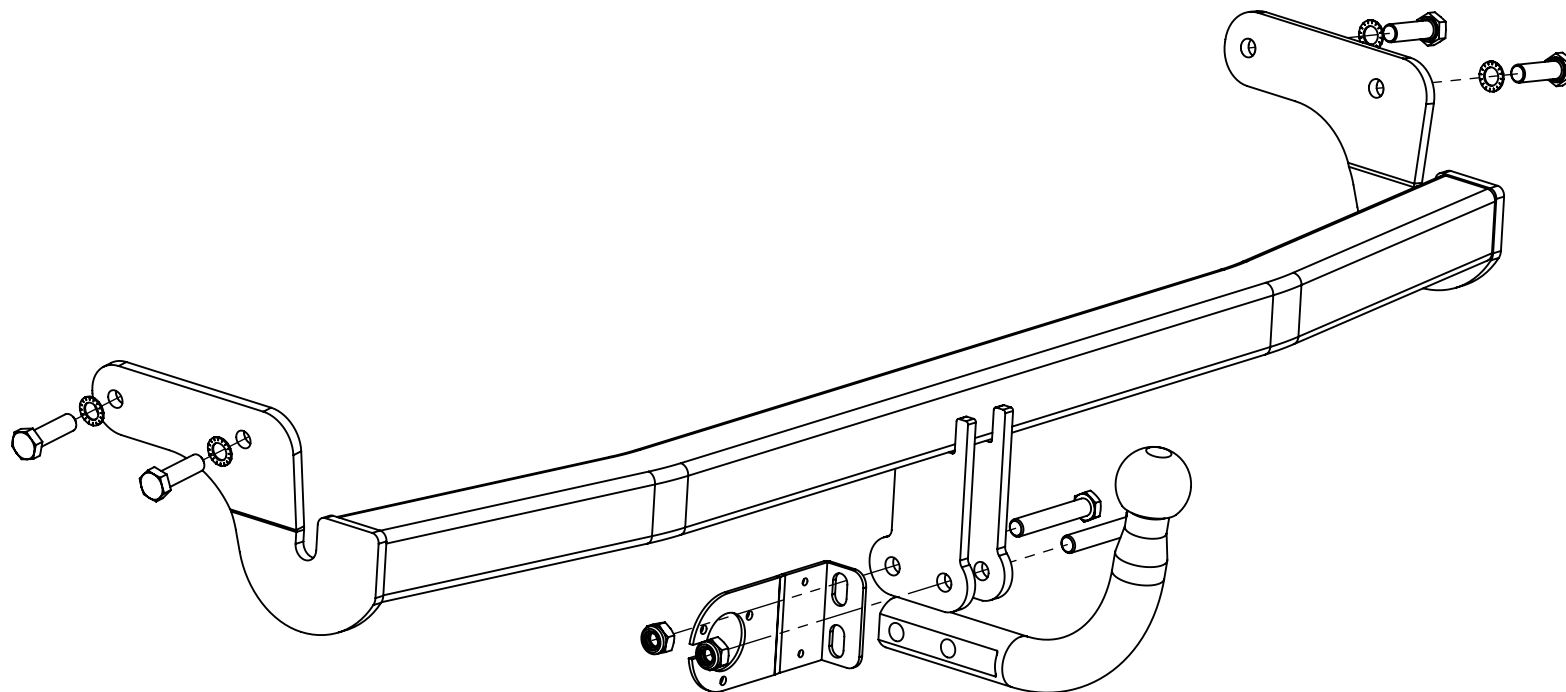

Rotule à monter

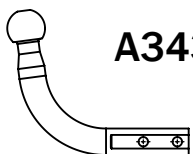

**A343R**

Remarque: Le trou oblong supérieur du support faisceau sert à la fixation sur l'attelage et celui inférieur à accrocher le câble de sécurité.

**POIDS:**  
**11.5Kgs**

**date création**

**11.05.2009**

**Visa**

**L.Glorieux**