

MARQUE : BMW

REFERENCE : 4286 R

TYPE : X3

MR : 2000 kg

D= 10.6 Kn

ANNEE : DEPUIS 01/2004

MS : 75 kg

CLASSE : A50X

NOTICE DE MONTAGE :

- Kit de montage (voir schéma de montage) :

Un attelage composé d'une partie principale, d'un sac comprenant : notice de montage ; sachet de visserie détaillée ci-dessous ; quille référence A343R ; cache boule et faisceau électrique 7 broches.

Visserie de montage : (voir schéma de montage) :

En A : 4 écrous H, M 12 nylstop + 4 rondelles plates M 12 x 30.

En B : 2 vis H, M 12 x 70 , 8.8 + 2 écrous H, M 12 nylstop.

Démontage pare choc :

Ouvrir le hayon et retirer en face arrière les caches plastique, enlever les 2 vis torx qui se trouvent dessous. Dans les pare boues retirer les 2x2vis tête 8mm , écarter les et enlever les 2 vis torx sous les pointes, ensuite dans les passages de roue 2x2 petite vis tête de 8mm. Sous la voiture retirer les 3 écrous plastique tête de 10. Puis tirer le pare chocs vers l'arrière.

Avant le remontage du pare choc une découpe sera nécessaire a l'intérieur du cache pour le passage du support faisceau puis le cache pour le passage du support quille.

Montage de l'attelage :

Présenter l'attelage insérer la visserie correspondante en A
Monter le support faisceau, le faisceau électrique et la quille.
Vérifier le niveau et le positionnement et serrer l'ensemble de la boulonnerie aux couples de serrages préconisés.

IMPORTANT :

La capacité de traction de l'attelage est égale au poids maximum autorisé par le constructeur du véhicule. Vérifier le couple de serrage de la boulonnerie après 100 km de traction.

MARQUE : BMW **REFERENCE : 4286 R**
TYPE : X3 **MR : 2000 kg** **D= 10.6 Kn**
ANNEE : DEPUIS 01/2004 **MS : 75 kg** **CLASSE : A50X**
N° HOMOLOGATION : e11*94/20*4974*00

BRANCHEMENT DU FAISCEAU X3

Concernant le branchement électrique , il est nécessaire de procéder de la façon suivante:

1) Tout d'abord, brancher le fil marron (position) sur l'un des fils connecteurs de la plaque d'immatriculation, à cet effet utiliser la gaine du câblage de la voiture passant sur le côté en haut à droite, vous pourrez dès lors le brancher.

2) Pour le raccordement du feu stop, brancher sur fil alimentant celui-ci en 12V par un repiquage direct le fil rouge du faisceau (feu droit).

3) Pour le raccordement des clignotants, brancher sur le fil alimentant ceux-ci en 12V par un repiquage direct le fil jaune du faisceau (feu gauche), le fil vert du faisceau (feu droit).

Nota: Sur le modèle essayé il n'a pas été nécessaire de monter un faisceau relais.

**SCHEMA DE MONTAGE
BMW X3
REF 4286 R**

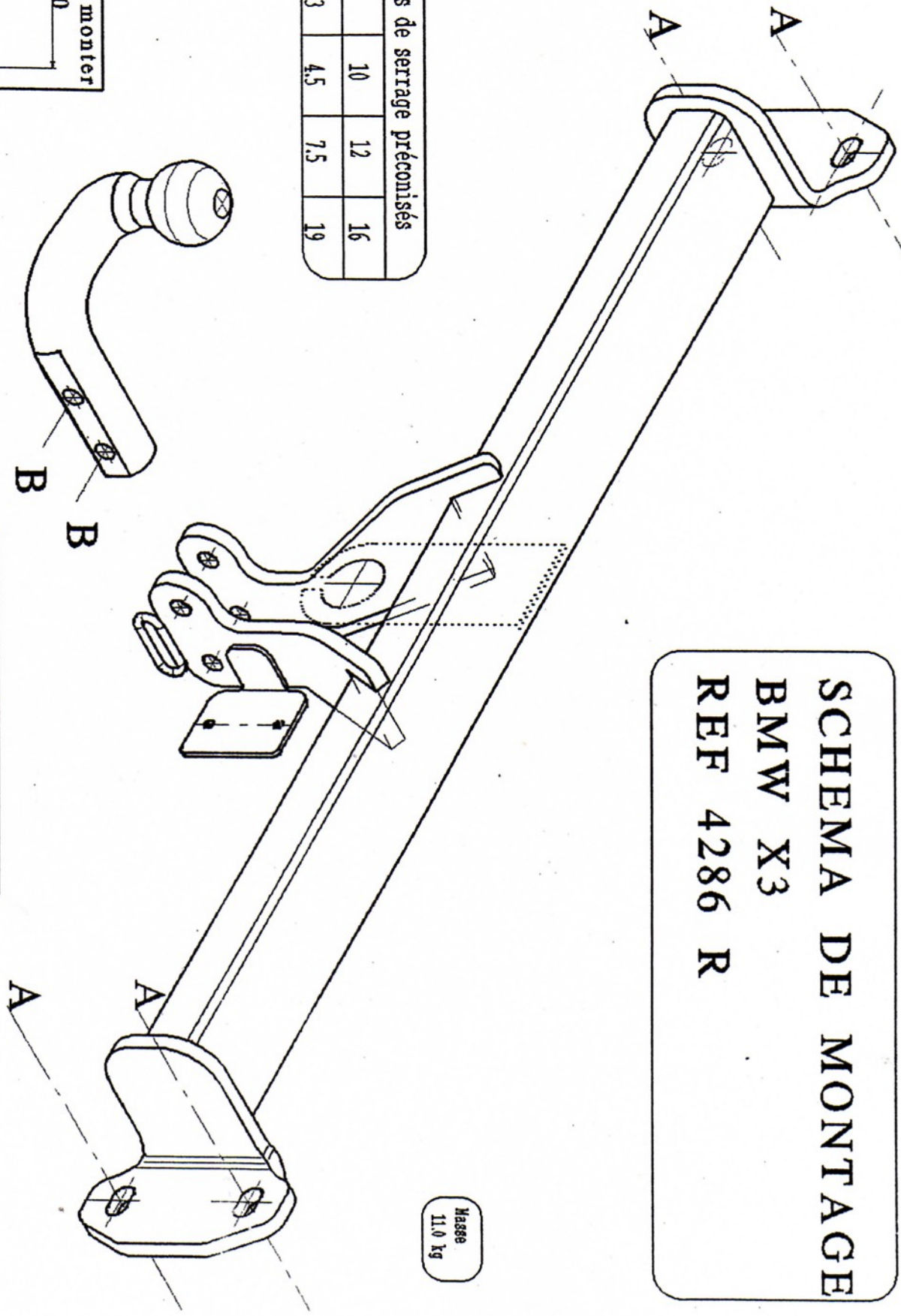

Masse
11.0 kg

Couples de serrage préconisés

Ømm	8	10	12	16
n.daN	2,3	4,5	7,5	19

Rotule à monter

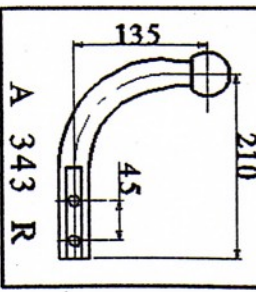

Date création	20.02.2004	VISA:	MJ DELBRUE 1-M
Date de modification		VISA:	