

**ATNOR** 183, rue Anatole France - B.P.417 - 59464 Lomme Cedex - Tél.0320095454 - Télécopieur 0320922114  
Code APE 3113 - S A au capital de 150.000€ - Siret 339 252 843 000 18

**MARQUE : SUZUKI**  
**TYPE : WAGON-R 5plcs**  
**MS : 50 kg**

**REFERENCE : 4115R**  
**MR : 800 kg**  
**CLASSE : A50X**

### NOTICE DE MONTAGE :

#### Kit de montage :

Un attelage composé d'une partie principale, de deux contreplaques.

Un sac comprenant : notice de montage ; sachet de visserie détaillée ci-dessous ; quille référence A348R ; cache boule ; faisceau électrique 7 broches.

#### Visserie de montage : ( voir schéma de montage ) :

- En A : 2 vis H M 10x40 , 8.8 + 2 rondelles plates M 10x30 + 2 rondelles frein.
- En B et B' : 4 vis H M 10x80 , 8.8 + 4 entretoises Ø 16 lg :52mm + 8 rondelles M 10x30 + 4 écrous nylstop + 2 contreplaques.
- Fixation quille : 2 vis H M 12x70, 8.8 + 2 écrous H M 12 nylstop, 8.8

#### Montage de l'attelage :

- Démontez l'intérieur de la voiture.
- Sous la voiture enlever les 2 bouchons en plastique qui bouche les points de fixation.
- Percer par dessous au Ø 11mm les 2 points B.
- Placer les contreplaques dans le coffre.
- Repérer les points B.
- Percer dans le coffre à travers tous au Ø 11mm les 2 points B' puis contre percer au Ø 17mm (passage des entretoises).
- Enlever les 2 vis de 10 qui maintiennent le crochet de remorquage du véhicule.
- Placer d'abord l'attelage du côté du pot puis du côté gauche.
- Glisser la partie centrale à l'intérieur du crochet de remorquage et passer la visserie en A sans serrer.
- Insérer la visserie en B puis B' et placer les entretoises.
- Vérifier le positionnement et les niveaux et bloquer l'ensemble de la visserie de montage au couples de serrages préconisés.
- Monter la quille, le support faisceau, le faisceau électrique et effectuer le branchement électrique.

#### Important :

Vérifier le couple de serrage de la boulonnerie après 100 km de traction.

La capacité de traction de l'attelage est égale au poids maximum autorisé par le constructeur du véhicule.

**SCHEMA DE MONTAGE  
SUZUKI WAGON R 5 PLACES  
REF : 4115 R**

Poids:  
13 kg

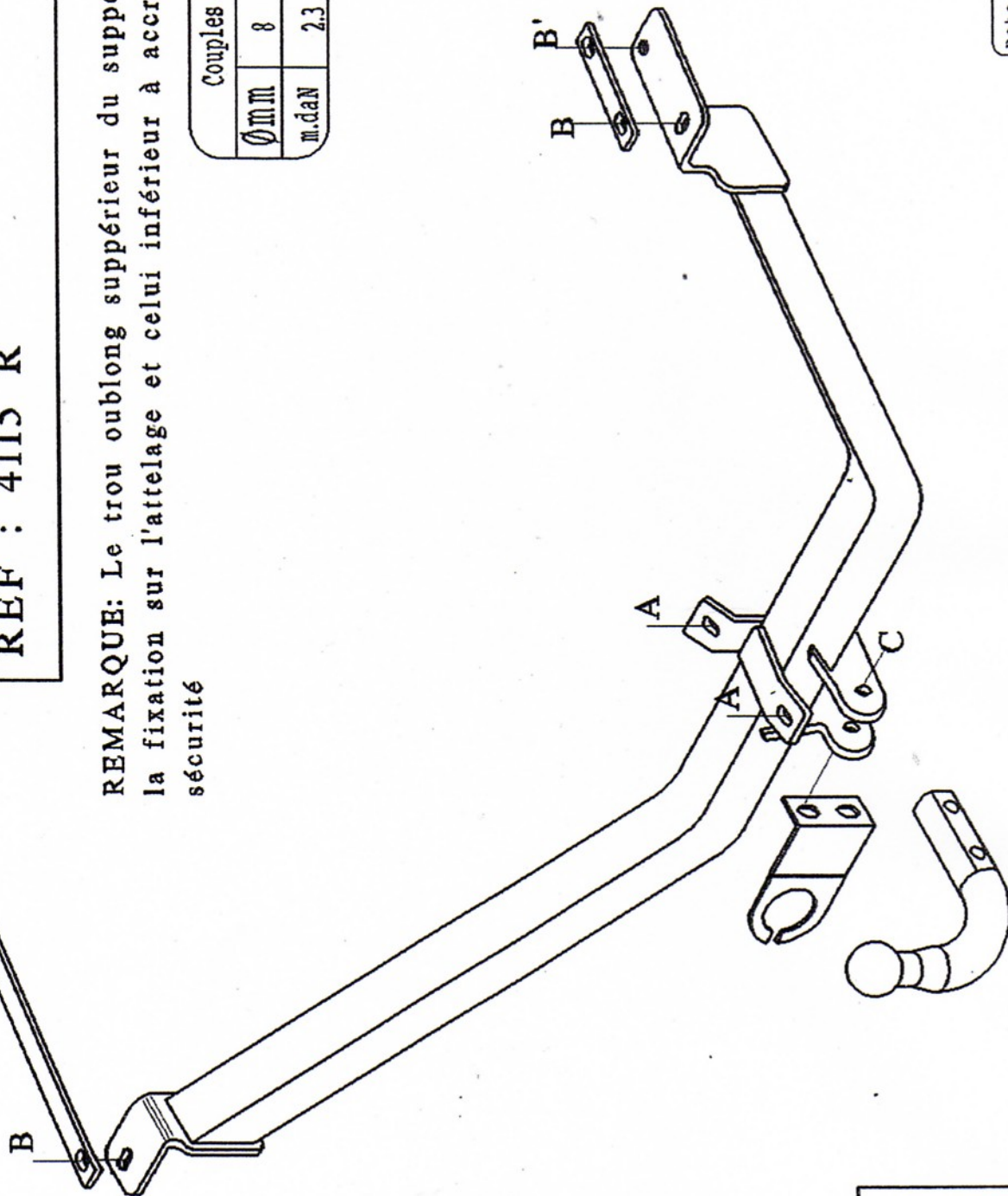

**REMARQUE:** Le trou oublong supérieur du support faisceau sert à la fixation sur l'attelage et celui inférieur à accrocher le câble de sécurité

Couples de serrage préconisés

Ømm	8	10	12	16
m.daN	2.3	4.5	7.5	19

Rotule à monter

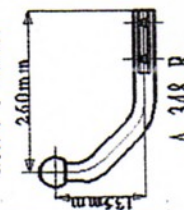

Date création: 24.03.2004  
VISA: BOUPARNANA.L