

MARQUE : SUZUKI **REFERENCE :4111 D**
TYPE :JIMNY **MR : 1100kg** **D:6.08 KN**
ANNEE : Depuis 09/1998 **MS : 75 kg** **CLASSE : A50X**

NOTICE DE MONTAGE :

- Outillage requis:

Clé dynamométrique, clés et douilles de 17.

- Kit de montage (voir schéma de montage) :

Un attelage.

Un kit composé d'une rotule standart (A3C) avec son cache boule, d'un support faisceau électrique avec sa plaque d'identification, d'un faisceau électrique standard 7 broches avec son branchement.
D'une notice de montage avec sa visserie de montage.

- Visserie de montage:

En A : 4 vis H, M12x40 + 8 rondelles plates M12x30x6 + 4 écrous H, M12 Nylstop + 4 rondelles freins.

En B : 1 vis H, M12x130 + 1 écrou H, M12 + 2 rondelles plates M12x30.

En C : 2 vis H, M16x50 + 2 écrous H, M16 Nylstop.

- Préparation et démontage du pare-chocs :

Le démontage du pare-chocs sera nécessaire pour le montage de l'attelage du SUZUKI JIMNY.

- Montage attelage (voir schéma de montage) :

Placer l'attelage sous le véhicule, puis insérer la visserie en A.

Percer le longeron en B en regard du trou existant, badigeonner de peinture anti-corrosion si il y a lieu.

placer le boulon en B.

Vérifier le positionnement, ajuster les niveaux, puis bloquer aux couples de serrage préconisés les écrous et les vis.

Monter la rotule standard avec la visserie correspondante.

IMPORTANT : Après 100Km de traction, vérifier le serrage des boulons . La capacité de traction de l'attelage est égale au poids maximum autorisé par le constructeur du véhicule.

Date création	VISA:
02_03_99	LESNES C
Date de modification	VISA:

**SHEMA DE MONTAGE
SUZUKI JIMNY
REF 4111 D**

Couples de serrage préconisés				
Ømm	8	10	12	16
m.daN	2,3	4,5	7,5	19

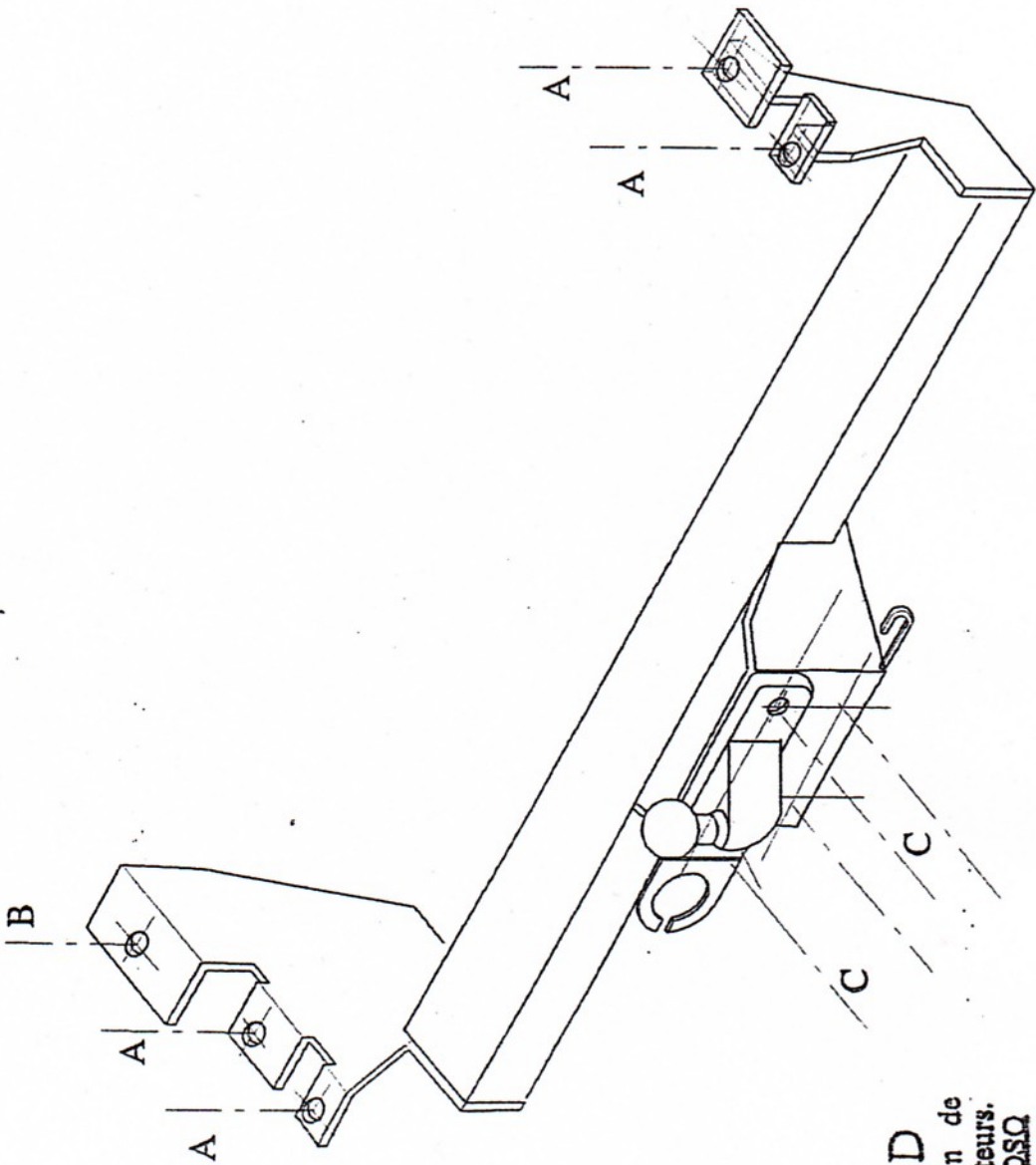

**ROTULE
STANDARD D**
permet aussi la fixation de
porte-vélos ou de stabilisateurs.
Non transformable en ODSQ

Masse
11.8 kg