

**SCHEMA DE MONTAGE
CHEVROLET
Orlando depuis origine
ref 3717R**

Couples de serrage préconisés				
mm	8	10	12	16
m.DaN	2.3	4.5	7.5	19

**POIDS:
14kgs**

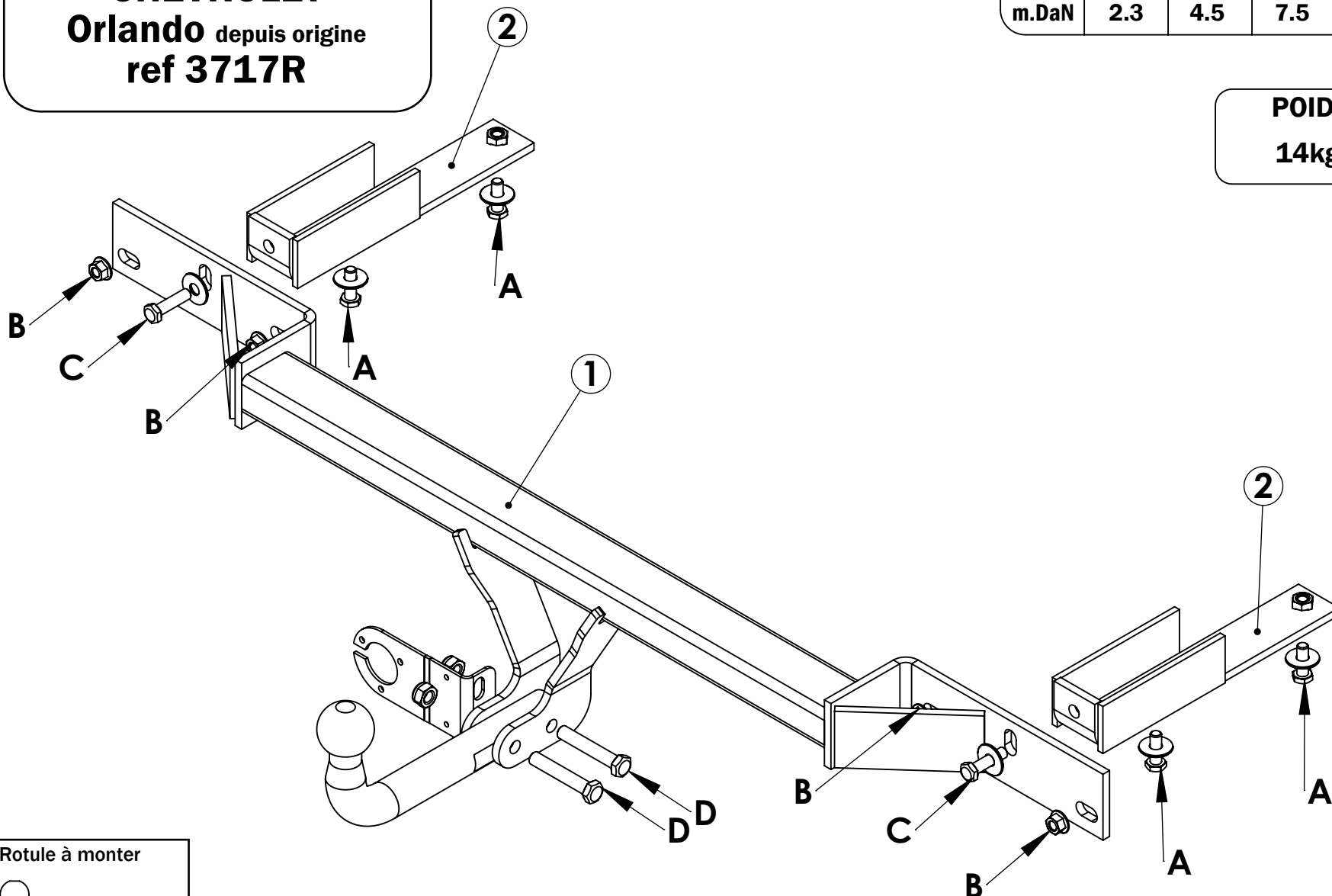

Rotule à monter

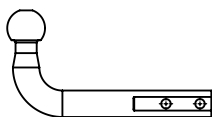

A347R

Remarque: Le trou oblong supérieur du support faisceau sert à la fixation sur l'attelage et celui inférieur à accrocher le câble de sécurité.

date création

03/05/2011

Visa

L.Glorieux

ATNOR

183, rue Anatole France - B.P.417 - 59464 LOMME CEDEX

Tél : 03.20.09.54.54

Télécopieur : 03.20.92.21.14

Code APE 3113 - S.A au capital de 150.000 euros - Siret 339 252 843

MARQUE : CHEVROLET

TYPE : Orlando

ANNEE : Depuis origine

CLASSE : A50X

REFERENCE : 3717R

Mr : 1500 kgs

Ms : 75 kgs

D:8.88 kN

CATEGORIE : M1

NOTICE DE MONTAGE

BRANCHEMENT EN FEUILLE 2

Désignation :

L'attelage est composé d'une partie principale, de deux bras, d'un sac comprenant : notice de montage, sachet de visserie détaillé ci-dessous, une quille **A347R**, un cache boule, un support faisceau ainsi que d'un faisceau électrique standard 7 broches. Un faisceau smart réf « FF » vendu séparément

Visserie de montage :

- En A : 4 vis H M10x30 + 4 rondelles plates M10x30
- En B : visserie d'origine (4 écrous M8).
- En C : 2 vis H M10x40 + 4 rondelles M10x30 + 4 écrous HM10 nylstop.
- En D : 2 vis H M12x70 + 2 écrous HM12 nylstop.

Démontage du pare-chocs :

Enlever la prise de détecteurs de recul.

Sous le pare-choc à droite et gauche retirer 2 vis torx. Retirer 2 clous plastique sur languettes anti vibration.

Dans les passages de roues, retirer 2 clous clous plastiques.

Déboîter le tour de roue pour arriver à 2 vis torx et 2 vis torx en pointe pare-choc.

Degraffer le pare-choc et retirer le renfort pare-choc qui ne sera pas remonté.

Montage de l'attelage :

Insérer les bras dans les longerons puis les vis en A par-dessous les longerons.

Présenter l'attelage en A et y insérer les vis en B.

Insérer enfin les vis en C pour rendre solidaires l'attelage et les bras.

Remonter le pare-choc en n'oubliant pas la prise des détecteurs.

Monter la quille en D avec la plaque support de faisceau et effectuer le branchement électrique.

Remonter les feux.

Vérifier le niveau et le positionnement et serrer l'ensemble de la boulonnerie aux couples de serrages préconisés.

La capacité de traction de l'attelage est égale au poids maximum autorisé par le constructeur du véhicule. Vérifier le couple de serrage de la boulonnerie après 100 kms de traction.

Les préconisations de montage d'ATNOR ne peuvent en aucun cas prédominer aux préconisations du constructeur du véhicule.

3717R branchement faisceau standard pour **CHEVROLET orlando**

TOUJOURS TESTER LES FILS AVANT BRANCHEMENT

Il est possible que les couleurs données changent suivant les modèles.

Le pare-choc démonté les clignotants également.

Placer le boîtier FF dans la partie technique à gauche du coffre.

Faire remonter les fils du faisceau standard jusqu'au boîtier.

Les brancher sur le boîtier suivant notice jointe ou consultable sur internet (www.attelages-atnor.fr)

Sur clignotant droit :

Prolonger le fil vert du boîtier vers le clignotant droit et le brancher sur le jaune derrière et au dessus de la prise du clignotant.

Prolonger le fil noir du boîtier et le brancher sur le vert (feu de position).

Sur clignotant gauche :

Brancher le fil jaune du boîtier sur le jaune derrière et au dessus de la prise (clignotant gauche).

Brancher marron du boîtier sur vert (feu de position).

Brancher fil rouge du boîtier sur rouge (feux stop).

Les fils gris, rose et bleu du boîtier ne servent pas.

Relier le fil blanc du boîtier à une masse de la voiture

Brancher un des deux fils orange sur l'autre puis ce dernier sur le porte fusible. Relier ensuite ce dernier à un + permanent de la voiture (allume cigare dans le coffre ou a défaut, tirer un fil jusqu'au + batterie).

Isoler tous les branchements et fixer les fils et le boîtier pour éviter les vibrations.