

ATNOR

183, rue Anatole France - B.P.417 - 59464 LOMME CEDEX Tél : 03.20.09.54.54 Télécopieur : 03.20.92.21.14
Code APE 3113 - S.A au capital de 150.000 euros - Siret 339 252 843

MARQUE : SKODA

TYPE : RAPID Spaceback

DATE: Depuis origine

CLASSE : A50X

CATEGORIE : M1

REFERENCE : 2930R

Mr : 1400 kgs

Ms : 75 kgs

D: 7,52 kN

NOTICE DE MONTAGE

Désignation :

L'attelage est composé d' une partie principale et d'un sac comprenant : notice de montage, sachet de visserie détaillé ci-dessous, une quille **A348R** , un cache boule, un support faisceau ainsi que d'un faisceau électrique standard 7 broches.

ATTENTION : LA POSE D'UN FAISCEAU DE MULTIPLEXAGE (REF : FF) EST OBLIGATOIRE SUR CE VÉHICULE (Vendu séparément)

Visserie de montage :

- En A : 4 vis H,M10x30 , 8.8 + 4 rondelles éventailles Ø10 + 4 rondelles plates M10x30.
- En B : 2 vis H,M12x70 , 8.8 + 2 écrous H,M12 8.8 nylstop.

Démontage du pare-chocs :

Démonter les feux. Sous les feux, dévisser les 2x1 vis.

Dans les passage de roue, enlever les clous plastiques et les 2x1 vis en pointe.

Sous la voiture, retirer les clous plastiques.

Démonter le renfort pare-chocs qui ne sera pas remonter.

Montage de l'attelage :

Insérer l'attelage dans les longerons. Insérer la visserie en A.

Remonter le pare-chocs en ayant préalablement effectuée l'entaille nécessaire au passage du support de quille.

Installer la rotule, le support prise, la prise ainsi que le faisceau.

La capacité de traction de l'attelage est égale au poids maximum autorisé par le constructeur du véhicule. Vérifier le couple de serrage de la boulonnerie après 100 kms de traction.

Les préconisations de montage d'ATNOR ne peuvent en aucun cas prédominer aux préconisations du constructeur du véhicule.

NOTICE 2930R PAGE 1/1

YT le 13/01/2014

SCHEMA DE MONTAGE
SKODA RAPID
SPACEBACK
 Depuis origine
 Ref: 2930R

POIDS:
 14 kgs

Couples de serrage préconisés				
mm	8	10	12	16
m.DaN	2.3	4.5	7.5	19

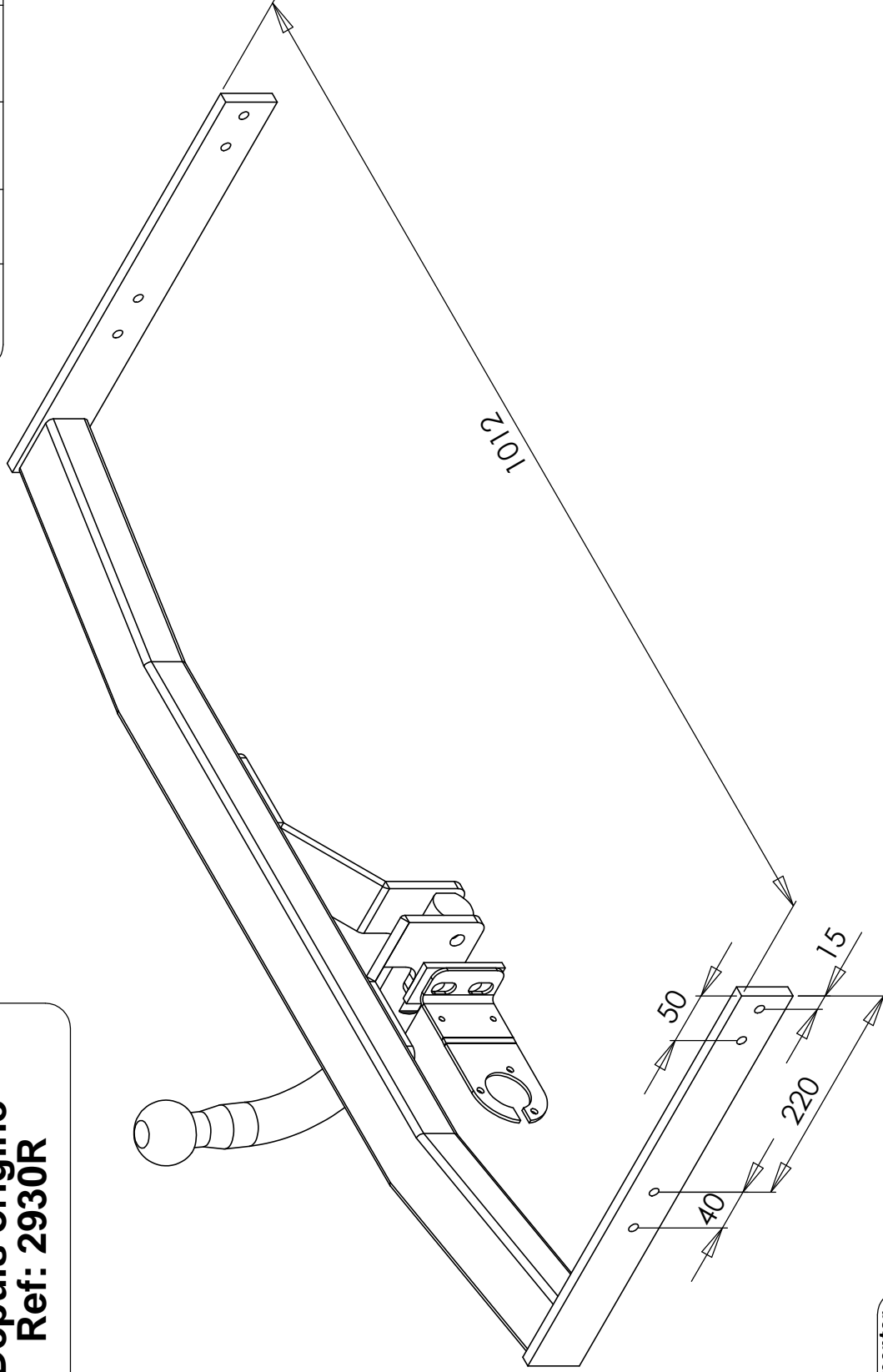

Rotule à monter

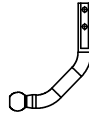

A348R

Remarque: Le trou oblong supérieur du support faisceau sert à la fixation sur l'attelage et celui inférieur à accrocher le câble de sécurité.

date création
 13/01/2013

Visa

Y.TRAMUT