

MARQUE : VOLKSWAGEN + SKODA **REFERENCE : 2928 R**
TYPE: PASSAT IV berline et break + SUPERB III berline et break
MR: 2000 kg
ANNEE : DEPUIS 04/2015 **MS : 85 kg CLASSE : A50X**
CATEGORIE : M1.

NOTICE DE MONTAGE :

ATTENTION PRÉVOIR DÉCOUPE PARE-CHOCS

- Kit de montage (voir schéma de montage) :

Un attelage composé d'une partie principale, d'un sac comprenant : notice de montage ; sachet de visserie détaillée ci-dessous ; quille référence **A347R** ; cache boule et faisceau électrique 7 broches.

Visserie de montage : (voir schéma de montage) :

En A : 4 vis H, M 10 x 30, 8.8 + 4 rondelles plates M 10 x 30 + 4 rondelles frein M10.

En B : 2 vis H, M 12 x 70, 8.8 + 2 écrous H, M 12 nylstop.

Démontage pare choc

Tout d'abord pour le démonter, il faut démonter les deux feus arrières grâce avec les vis plastique à la main, derrière les trappes dans le coffre.

Démontage du pare-chocs :

En façade :

En dessous : 8 vis torx T25 + 5 vis torx T10 + 7 vis torx T25 (cache arrière) + 7 vis clé 13 (renfort pare-choc)

Dans les pare-boues : 3 vis torx T25 de chaque côté (passe de roue) + 1 vis torx T25 de chaque côté (point passe de roue)

Sous les bavettes de passage de roues :

Retirer le pare-chocs, en faisant attention aux câbles pouvant être reliés à l'intérieur du pare-chocs.

Montage de l'attelage :

Après avoir préalablement démonté le pare choc et le renfort, insérer l'attelage dans les longerons en insérant la visserie correspondante en A.

Vérifier la position de l'attelage et monter sans serrer.

Monter le support faisceau, le faisceau électrique et la quille.

Nota : Il sera nécessaire de faire une découpe pare choc avant de le remonter.

Vérifier le niveau et le positionnement et serrer l'ensemble de la boulonnerie aux couples de serrages préconisés en A et B.

IMPORTANT :

La capacité de traction de l'attelage est égale au poids maximum autorisé par le constructeur du véhicule. Vérifier le couple de serrage de la boulonnerie après 100 km de traction.
Les préconisations de montage d'ATNOR ne peuvent en aucun cas prédominer aux préconisations du constructeur de l'automobile

NOTICE ÉLECTRIQUE

IL EST IMPORTANT DE TOUJOURS TESTER LES FILS AVANT BRANCHEMENT DU FAISCEAU CAR LES COULEURS DONNEES PEUVENT CHANGER EN FONCTION DES LIEUX DE PRODUCTIONS DES VOITURES

Correspondance	Couleur faisceau	Côté gauche voiture	Côté droit voiture
Clignotant gauche	Jaune	Noir/Bleu	
Clignotant droit	Vert		Noir/Vert
Position gauche	Noir	Marron/Gris	
Stop	Rouge	Bleu/Noir	
Position droit	Marron		Gris/Jaune

La capacité de traction de l'attelage est égale au poids maximum autorisé par le constructeur du véhicule. Vérifier le couple de serrage de la boulonnerie après 100 kms de traction.

Les préconisations de montage ATNOR ne peuvent en aucun cas prédominer aux préconisations du constructeur

**SCHEMA DE MONTAGE
VW PASSAT IV
BERLINE et BREAK +
SKODA SUPERB III
BERLINE et BREAK
Depuis 2015
REF 2928R**

**POIDS:
17KG**

Couples de serrage préconisés				
mm	8	10	12	16
m.DaN	2.3	4.6	7.9	19.9

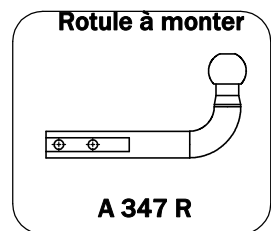
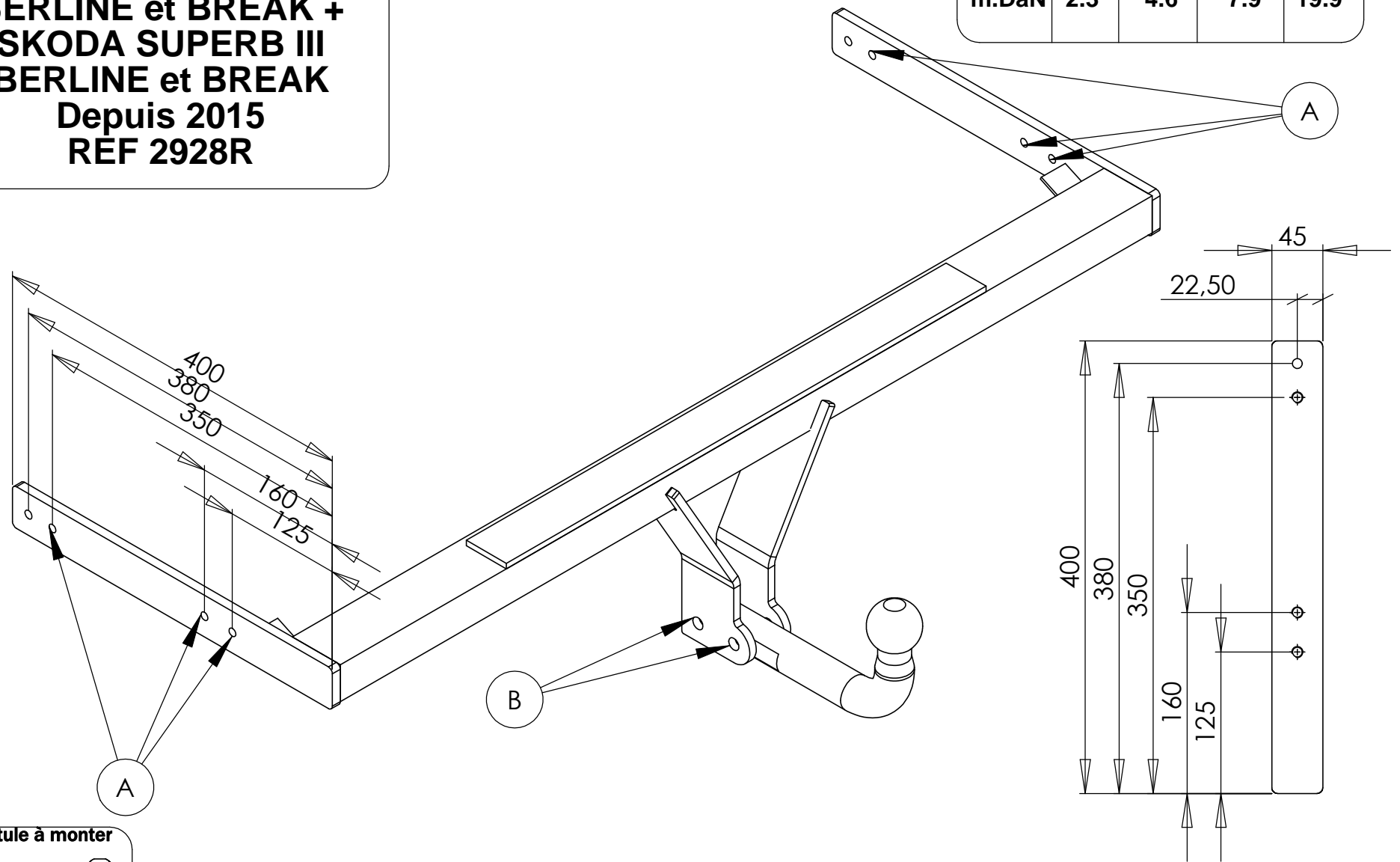

Remarque: Le trou oblong supérieur du support faisceau sert à la fixation sur l'attelage et celui inférieur à accrocher le câble de sécurité.

date création	Visa
26/11/2015	G.POLLET