

## ANNEXE V

**ATNOR** 183, rue Anatole France - B.P.417 - 59464 Lomme Cedex - Tél.0320095454 - Télécopieur 0320922114  
Code APE 3113 - S A au capital de 1.000.000 F - Siret 339 252 843 000 18

**MARQUE : VOLKSWAGEN**  
**TYPE : CADDY**  
**ANNEE : DEPUIS ORIGINE**

**REFERENCE : 2906 R**  
**MR : 1400 kg**  
**MS : 75 kg CLASSE : A50X**

### NOTICE DE MONTAGE :

#### - Kit de montage ( voir schéma de montage ) :

Un attelage composé d'une partie principale, de deux cornières, d'un sac comprenant : notice de montage ; sachet de visserie détaillée ci-dessous ; quille référence A343R ; cache boule et faisceau électrique 7 broches.

#### Visserie de montage : ( voir schéma de montage ) :

En A : **ECROUS D'ORIGINE.**

En B : 2 vis H, M 12 x 30 , 8.8 + 4 rondelles plates M 12 x 30 + 2 écrous H, M 12 nylstop

En C : 2 vis H, M 10 x 30 , 8.8 + 2 rondelles plates M 10 x 30 + 2 rondelles freins M 10 .

En D : 2 vis H, M 10 x 30 , 8.8 + 2 rondelles plates M 10 x 30 + 2 rondelles freins M 10 .

En E : 2 vis H, M 12 x 70 , 8.8 + 2 écrous H, M 12 nylstop.

#### Démontage pare choc :

Dans les ailes 3 vis BTR de chaque côté, ensuite en dessous les 7 écrous de 18mm ( 3 côté chauffeur et 4 côté passager )

Vous pouvez tirer le pare-chocs vers l'arrière.

Retirer le renfort pare-chocs ( 4 vis BTR qui ne seront pas remis).

#### Montage de l'attelage :

Après avoir préalablement démonté le pare choc, et le renfort, insérer les deux cornières droite et gauche dans les longerons en mettant la visserie correspondante en D.

Positionner l'attelage en insérant les vis en A,B et C.

Vérifier la position de l'attelage et monter sans serrer.

Monter le support faisceau et le faisceau électrique et la quille.

Vérifier le niveau et le positionnement et serrer l'ensemble de la boulonnerie aux couples de serrages préconisés en A, B,C,D et E.

#### IMPORTANT :

La capacité de traction de l'attelage est égale au poids maximum autorisé par le constructeur du véhicule. Vérifier le couple de serrage de la boulonnerie après 100 km de traction.

Larbi B. LE 12/03/04

**SCHEMA DE MONTAGE  
VOLKSWAGEN CADDY  
REF: 2906R**

**REMARQUE:** Le trou oublong supérieur du support faisceau sert à la fixation sur l'attelage et celui inférieur à accrocher le câble de sécurité

Couples de serrage préconisés				
Ømm	8	10	12	16
m.daN	2,3	4,5	7,5	19

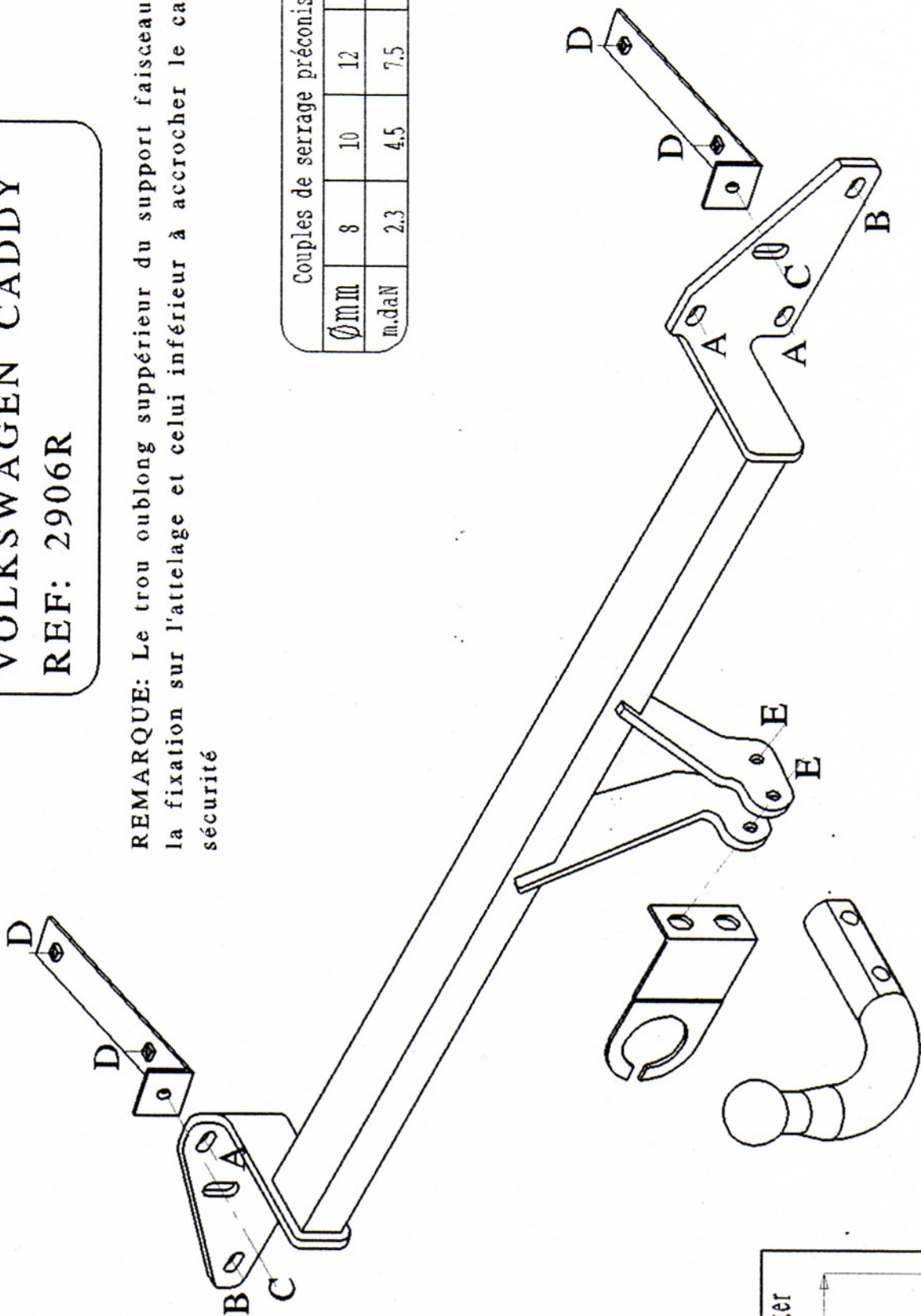

Poids:  
18 kg

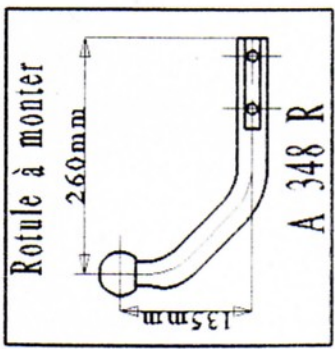

Date création: 22.10.2004  
VISA: BOUFARNANA.L