

ATNOR

183, rue Anatole France - B.P.417 - 59464 LOMME CEDEX

Tél : 03.20.09.54.54

Télécopieur : 03.20.92.21.14

Code APE 3113 - S.A au capital de 150.000 euros - Siret 339 252 843

MARQUE : RENAULT

TYPE : LATITUDE

ANNEE : Depuis ORIGINE

CLASSE : A50X

REFERENCE : 2532R

Mr : 1500 kgs

Ms : 70 kgs

D:8.65 kN

CATEGORIE : M1

NOTICE DE MONTAGE

BRANCHEMENT EN FEUILLE 2

Désignation :

L'attelage est composé d'une partie principale, de deux bras, d'un sac comprenant : notice de montage, sachet de visserie détaillé ci-dessous, une quille **A347R**, un cache boule, un support faisceau ainsi que d'un faisceau électrique standard 7 broches. Un faisceau smart réf « FF » vendu séparément

Visserie de montage :

- En A : 4 vis H M10x40 + 4 rondelles M10x30
- En B : 4 vis H M12x40 + 8 rondelles plates M12x30 + 4 écrous HM12 nylstop.
- En E : 2 vis H M12x70 + 2 écrous HM12 nylstop.
-

Démontage du pare-chocs :

Enlever les feux (3 écrous H8) ; sous les feux enlever 2x2 clous plastique

Dans les pare-boue 3 vis torx

Sous le pare-choc 2x2 vis tête H8

Débrancher la prise sous le pare-choc

Dégrafer le pare-choc

Enlever le renfort de pare-choc qui ne sera pas remonté.

Montage de l'attelage :

Insérer les bras dans les longerons puis les vis en A par l'extérieur des longerons.

Présenter l'attelage entre les bras et le fixer en B.

Remonter le pare-choc en n'oubliant pas la prise des détecteurs.

Monter la quille en C avec la plaque support de faisceau et effectuer le branchement électrique.

Remonter les feux.

Vérifier le niveau et le positionnement et serrer l'ensemble de la boulonnerie aux couples de serrages préconisés.

La capacité de traction de l'attelage est égale au poids maximum autorisé par le constructeur du véhicule. Vérifier le couple de serrage de la boulonnerie après 100 kms de traction.

Les préconisations de montage d'ATNOR ne peuvent en aucun cas prédominer aux préconisations du constructeur du véhicule.

2532R branchement faisceau électrique pour RENAULT Latitude

TOUJOURS TESTER LES FILS AVANT BRANCHEMENT

Il est possible que les couleurs données changent suivant les modèles.

Le pare-choc démonté les clignotants également.

Placer le boîtier FF dans la partie technique à gauche du coffre.

Faire remonter les fils du faisceau standard jusqu'au boîtier.

Les brancher sur le boîtier suivant notice jointe ou consultable sur internet (www.attelages-atnor.fr)

Sur clignotant droit :

Prolonger le fil vert du boîtier vers le clignotant droit et le brancher sur le rouge/bleu du clignotant.

Sur clignotant gauche :

Brancher le fil jaune du boîtier sur le rouge/bleu (clignotant gauche).

Brancher marron et noir du boîtier sur le blanc (feu de position).

Brancher fil rouge du boîtier sur vert/blanc (feux stop).

Les fils gris, rose et bleu du boîtier ne servent pas.

Relier le fil blanc du boîtier à une masse de la voiture

Brancher un des deux fils orange sur l'autre puis ce dernier sur le porte fusible. Relier ensuite ce dernier à un + permanent de la voiture (allume-cigare ou tirer un fil jusque la batterie..

Isoler tous les branchements et fixer les fils et le boîtier pour éviter les vibrations.

SCHEMA DE MONTAGE RENAULT LATITUDE REF 2532R

Couples de serrage préconisés				
mm	8	10	12	16
m.DaN	2.3	4.5	7.5	19

**POIDS:
15kgs**

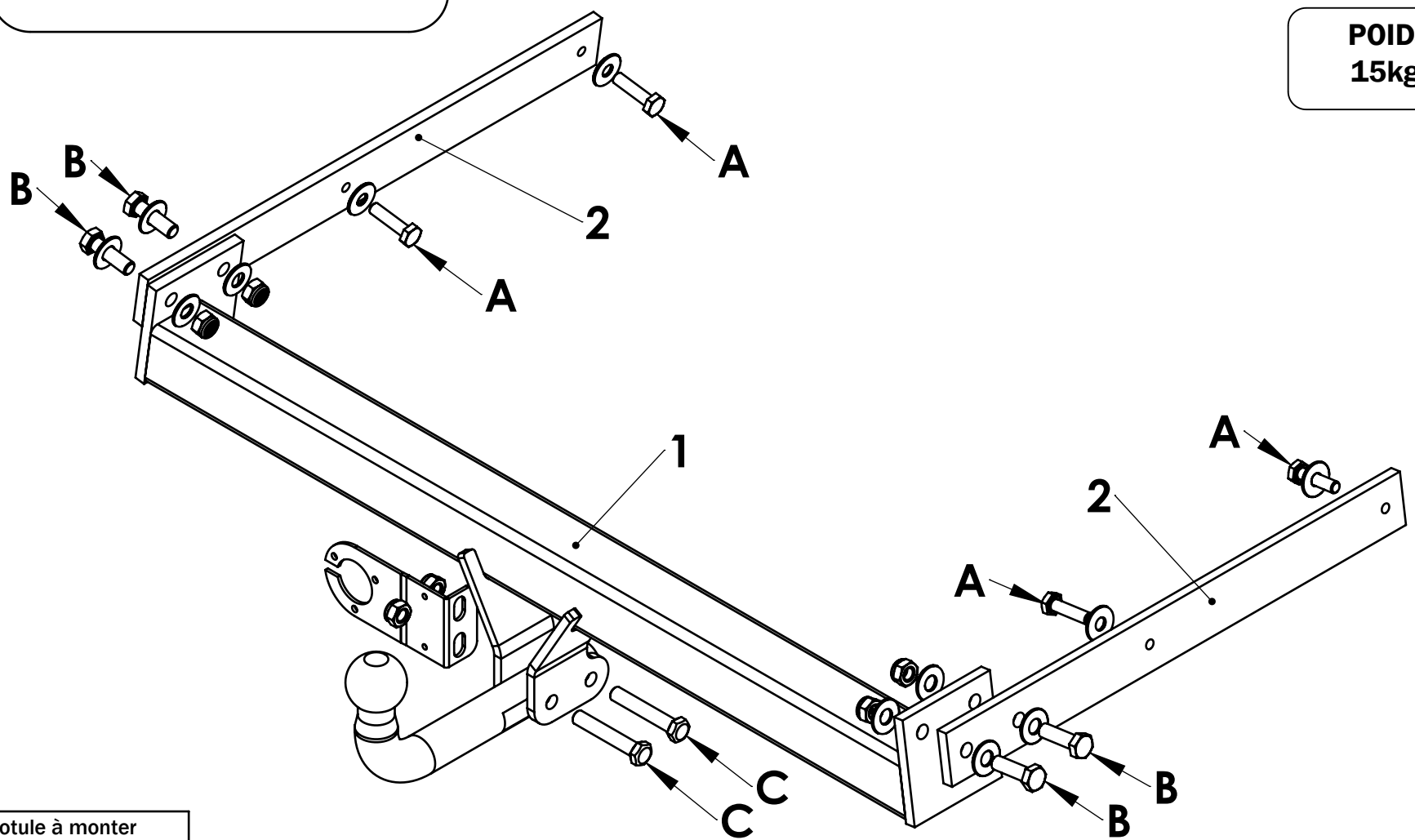

Rotule à monter

A347R

Remarque: Le trou oblong supérieur du support faisceau sert à la fixation sur l'attelage et celui inférieur à accrocher le câble de sécurité.

date création	Visa
08.02.2011	L.Glorieux