

ATNOR183, rue Anatole France - B.P.417 - 59464 Lomme Cedex - Tél.0320095454 - Télécopieur 0320922114
Code APE 3113 - S A au capital de 150.000euros - Siret 339 252 843 000 18

MARQUE : DACIA
TYPE: LODGY
ANNEE: depuis 04/2012
CLASSE: A50X
CATEGORIE M1

REFERENCE : 2528R
MR: 1400kgs
MS: 95 kgs
D: 7.95 kN

N° Homologation :

NOTICE DE MONTAGE :

- Kit de montage (voir schéma de montage) :

Un attelage composé d'une partie principale, d'un sac comprenant: notice de montage; sachet de visserie détaillée ci-dessous; quille référence **A342R** ; cache boule ; support faisceau avec plaque d'identification et d'un faisceau électrique standard 7 broches.

Faisceau FF vendu séparément.

Visserie de montage : (voir schéma de montage) :

En A : 2 vis H, M10x110x1.5 ,8.8 + 4 rondelles plates Ø10x30 + 2 écrous H, M10 + 2 entretoises Ø12/Ø17, longueur 80.

En B : 2 vis H, M10x110x1.5, 8.8 + 2 rondelles plates Ø10x30 + 2 rondelles plates Ø10x45 + 2 écrous H, M10 + 2 entretoises Ø12/Ø17, longueur 80.

En C : 4 vis H, M10x30, 8.8 + 4 rondelles plates Ø10x30.

En D : 2 vis H, M 12 x 70, 8.8 + 2 écrous H, M 12, 8.8 nylstop.

Démontage pare chocs:

Pas de démontage pare-choc.

Montage de l'attelage :

Pour un meilleur passage, retirer le silentbloc de l'échappement ainsi que l'écran thermique.

Repérer les trous de passage dans les longerons. Sur les cotés extérieurs des longerons, retirer les bouchons plastiques, puis percer le blackson à l'aide d'un tournevis ou d'une pointe. Positionner le bras coté pot d'échappement **à l'extérieur du longeron** en le fixant à l'aide de la visserie A. Puis positionner l'autre bras du **coté intérieur du longeron**, puis fixez-le avec la visserie B.

Présenter ensuite la partie principale de l'attelage, puis vissez-la avec la visserie C.

Positionner la quille en D.

IMPORTANT :

La capacité de traction de l'attelage est égale au poids maximum autorisé par le constructeur du véhicule. Vérifier le couple de serrage de la boulonnerie après 100 km de traction.

Les préconisations de montage d'ATNOR ne peuvent en aucun cas prédominer aux préconisations du constructeur de l'automobile.

**SCHEMA DE MONTAGE
DACIA LODGY
DEPUIS ORIGINE
REF: 2528R**

Couples de serrage préconisés				
mm	8	10	12	16
m.DaN	2.3	4.5	7.5	19

**POIDS:
15 kgs**

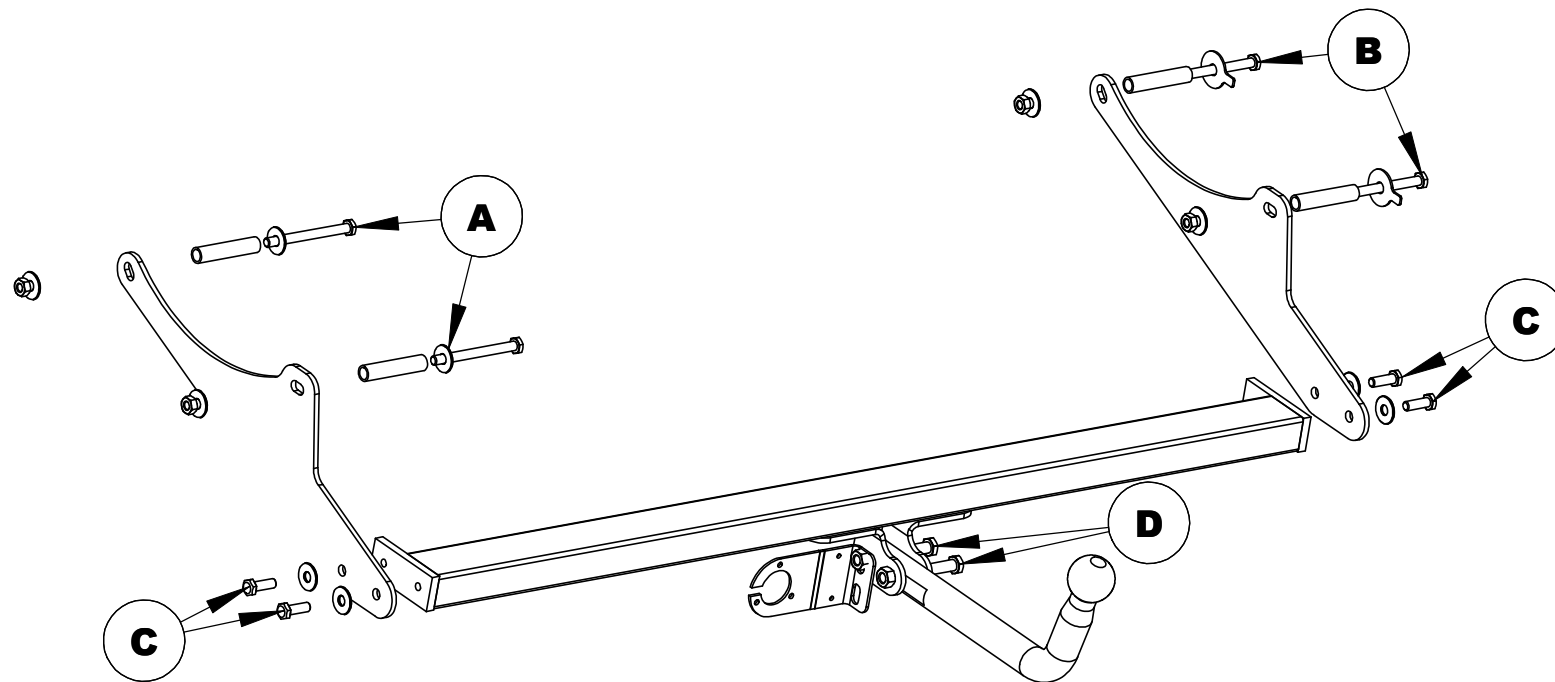

Rotule à monter



A342R

Remarque: Le trou oblong supérieur du support faisceau sert à la fixation sur l'attelage et celui inférieur à accrocher le câble de sécurité.

date création

25/04/2012

Visa

Y.TRAMUT