

MARQUE : DACIA
TYPE : SANDERO + STEPWAY
ANNEE : DEPUIS ORIGINE
CATEGORIE : M1

REFERENCE : 2519 R
MR : 1100 kgs
MS : 60 kgs
CLASSE : A50X

NOTICE DE MONTAGE :

- Kit de montage (voir schéma de montage) :

Un attelage composé d'une partie principale, de deux bras, d'un sac comprenant : notice de montage ; sachet de visserie détaillée ci-dessous ; quille référence **A348R** ; cache boule et faisceau électrique 7 broches.

Visserie de montage : (voir schéma de montage) :

En A : 2 vis H, M 10 x 30 + 2 rondelles plates M 10 x 30.

En B : 2 vis H, M 10 x 30 + 2 écrous H, M 10 nylstop + 4 rondelles 10 x 30.

En C : 4 vis H, M 10x80 + 4 écrous HM 10 nylstop + 8 rondelles 10 x 30 + 4 entretoises de 13x17 lg70

En D : 2 vis H, M 12 x 70, 8.8 + 2 écrous H, M 12 nylstop.

Démontage pare choc :

Il n'est pas nécessaire de démonter le pare choc, démonter juste le contour thermique du silencieux arrière.

Montage de l'attelage :

Après avoir démonté le renfort thermique du pare choc, vous devez retirer la roue de secours et désaccoupler le maintien de silentbloc

Repérer les points encrage sur les longerons y insérer les entretoises ainsi que les bras coté intérieur du longeron, plaqué les bras sans serrer à l'aide de la visserie (C).

Positionner la ferrure principale en utilisant la visserie (A et B)

Vérifier la position de l'attelage.

Monter le faisceau électrique et la quille.

Vérifier le niveau et le positionnement et serrer l'ensemble de la boulonnerie aux couples de serrages préconisés.

IMPORTANT :

La capacité de traction de l'attelage est égale au poids maximum autorisé par le constructeur du véhicule. Vérifier le couple de serrage de la boulonnerie après 100km de traction.

Les préconisations de montage d'ATNOR ne peuvent en aucun cas prédominer aux préconisations du constructeur de l'automobile.

AIDE AU BRANCHEMENT

TOUJOURS TESTER LES FILS AVANT BRANCHEMENT

Il est possible que les couleurs données changent suivant les modèles.

Fixer la prise faisceau sur son support

Ne pas oublier de fixer la masse

Sur clignotant droit :

Brancher le fil vert du faisceau sur le gris voiture (clignotant droit).

Brancher ensemble les fils noir et marron du faisceau sur le fil bleu voiture (feux de position).

Brancher le fil rouge du faisceau sur le fil orange voiture (feux stop).

Sur clignotant gauche :

Brancher le fil jaune du faisceau sur le fil mauve voiture (clignotant gauche).

Isoler tous les branchements et fixer les fils et le boîtier pour éviter les vibrations.

SCHEMA DE MONTAGE DACIA Sandero + Stepway Ref 2524R

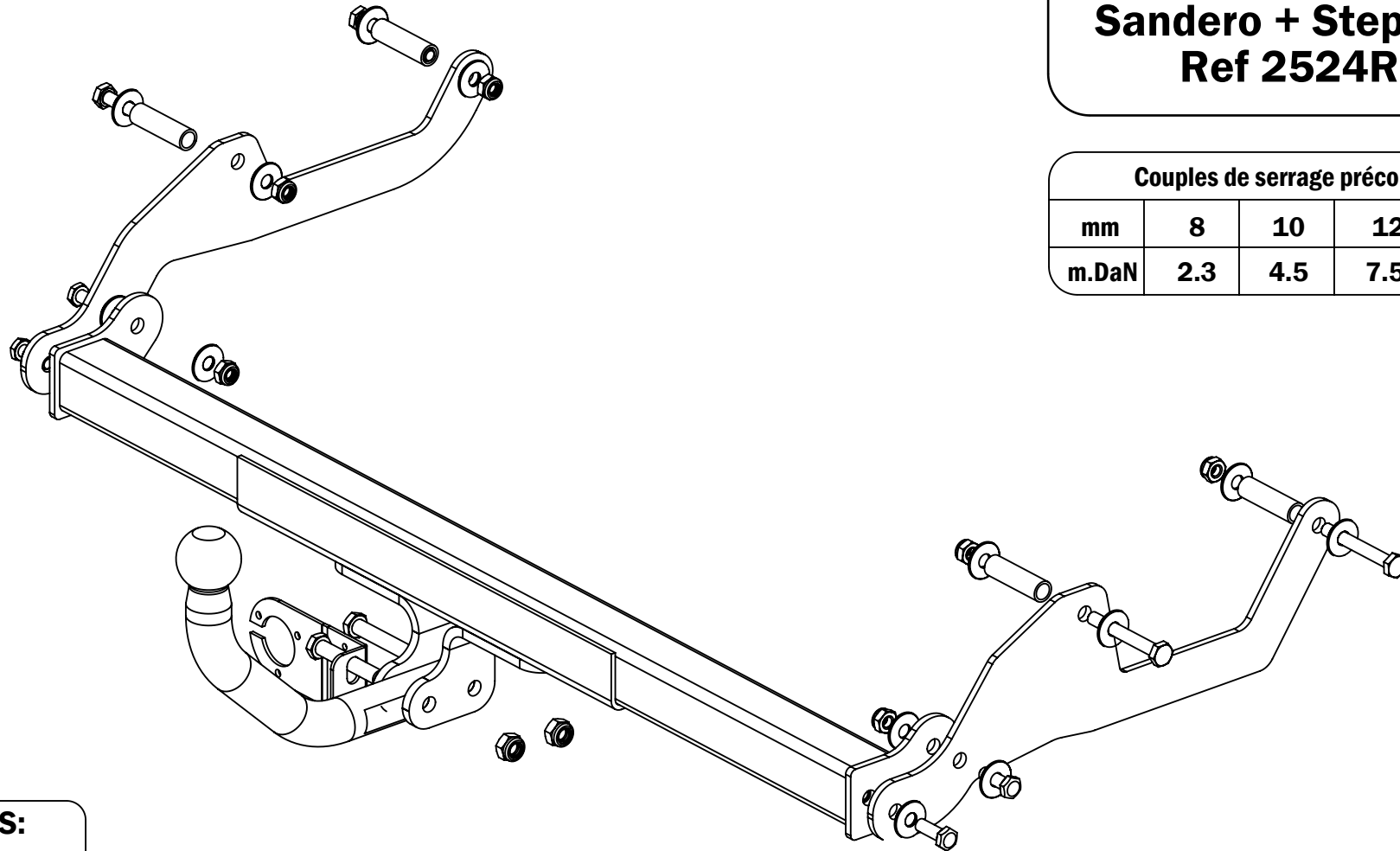

Couples de serrage préconisés

mm	8	10	12	16
m.DaN	2.3	4.5	7.5	19

POIDS:

Rotule à monter

A348R

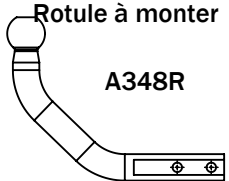

Remarque: Le trou oblong supérieur du support faisceau sert à la fixation sur l'attelage et celui inférieur à accrocher le câble de sécurité.

date création

02.09.2008

Visa

LG