

Poids:  
16 kgs

# SCHEMA DE MONTAGE PEUGEOT 3008 REFERENCE 2309R

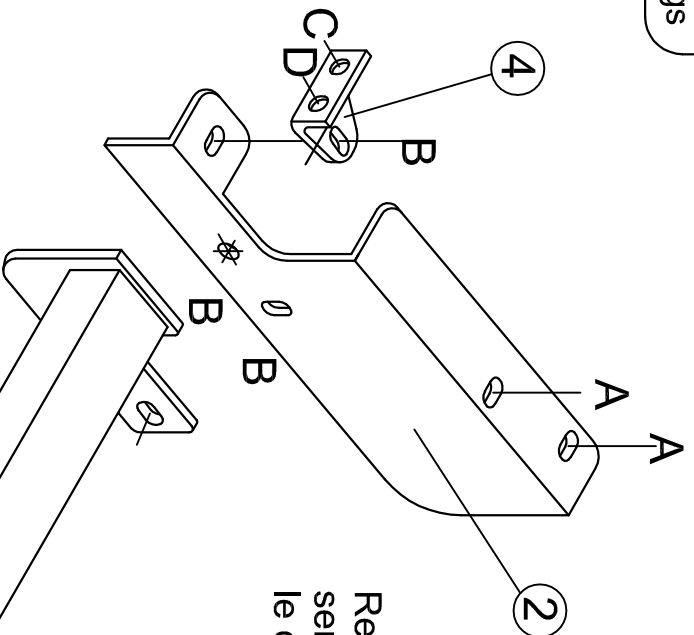

Remarque : Sur le support fasceau, le trou oblong supérieur sert à accrocher sur l' attelage et celui inférieur à accrocher le cable de sécurité.

Couples de serrage préconisés				
Ø mm	8	10	12	16
m.daN	2.3	4.5	7.5	19

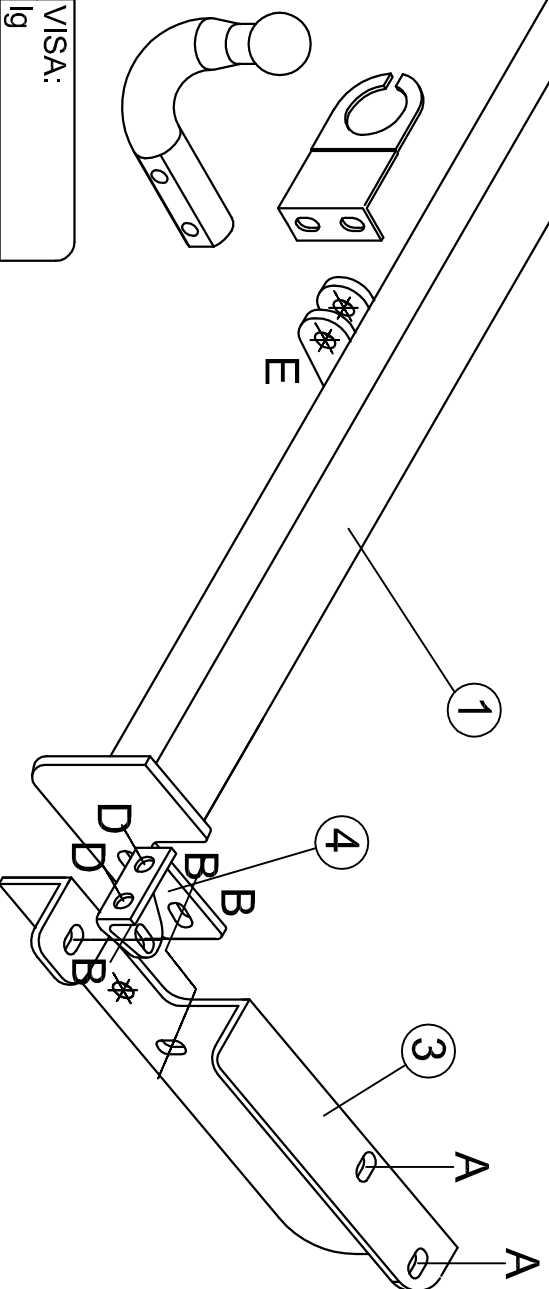

Rotule à monter

a3-007  
sportback

Date création  
12.05.2009

VISA:  
lg

**MARQUE : MERCEDES**

**TYPE : Classe C III**

**ANNEE : Depuis 03/06**

**CLASSE : A50X**

**N° HOMOLOGATION : e9\*94/20\*8203\*00**

**REFERENCE : 2186R**

**MR : 1800kg**

**MS : 75 kg**

## Notice de montage

### Kit de montage ( voir schéma de montage ) :

Un attelage composé d'une partie principale, de 2 bras latéraux et d'un sac comprenant : une notice de montage, un sachet de visserie détaillé ci dessous, une quille référence **A348R** , un cache boule et un faisceau électrique 7 broches + faisceau relais set.

### Visserie de montage :

- **En A** : 8 vis H,M10x40 + 16 rondelles plates M10x30 + 8 écrous H,M10 NYLSTOP
- **En B** : 6 vis H,M10x40 + 6 rondelles plates M10x30.
- **En C** : 2 vis H,M12x70 + 2 écrous H,M12 NYLSTOP.

### Démontage pare-chocs :

- **Sous le véhicule** : Coté gauche retirer les 2 vis torx puis coté droit retirer le clips plastique
- **Partie Centrale arrière** : 2 vis de 10mm
- **Dans les ailes du P-C** : Retirer les 2x2 clous plastiques + 1 écrou tête 10mm, dans la pointe retirer la vis tête de 10mm.
- **A l'intérieur** : 2 écrous plastique pour dégrafer le cache central, et retirer les 2 écrous tête 10mm, déclipser le pare choc.
- Retirer le Pare -chocs démonter la prise à droite du détecteur de recule si existant.
- Sous le tapis retirer les 2x2 écrous tête 16mm du renfort pare choc + les 2x2 qui se trouvent à l'extérieur.

Retirer le renfort pare-chocs qui ne sera pas remis (remplacé par attelage).

### Montage de l'attelage :

Repérer les points de fixation de l'attelage, 8 en face arrière et 4 à l'intérieur. Mettre les 2 bras dans les longerons en B sans serrer. Monter la partie principale de l'attelage en insérant la visserie en A et B,

Vérifier la position de l'attelage et monter sans serrer.

Monter le support faisceau, ainsi que le faisceau électrique qu'il faudra brancher avec un faisceau smart.

Vérifier le positionnement et serrer l'ensemble aux couples de serrages préconisés en A,B,C.

**Important :** La capacité de traction de l'attelage est égal au poids maximum autorisé par le constructeur du véhicule. Vérifier le couple de serrage de la visserie après 100 km de traction.