

MARQUE : CHEVROLET

TYPE : Cruze Break

DATE : Depuis 06/12

CLASSE : A50X

REFERENCE:2212R(base 2201R)

MR : 1200 kgs

MS : 75 kgs

N° homologation :

Notice de montage

Kit de montage (voir schéma de montage):

Un attelage composé d'une partie principale et de deux bras d'un sac comprenant : une notice de montage, un sachet de visserie détaillé ci-dessous, une quille référence **CLS**, un cache boule, un support et son faisceau électrique 7 broches.

La pose d'un boîtier de multiplexage est indispensable

Visserie de montage :

En A : 4 vis H, M10x30 + 4 rondelles plates 10x30 + 4 rondelles M10x45

En B : 2 vis H, M10x40 + 4 rondelles plates 10x30.

En C : 2 vis H, M12x70 + 2 écrous HM12 nylstop

Démontage pare-chocs :

Insignia :

Retirer : 2x3 vis torx dans les pare-boue

2x3 clous plastique sous le pare-choc

Enlever les garnitures intérieures coffre pour accéder à 2 ailettes plastiques et retirer les feux.

Déclipser le pare-choc et débrancher la prise.

Démonter également le renfort pare-choc qui ne sera pas remonté.

Cruze :

Retirer 2 vis torx dans les passages de roue et 1 vis cruciforme en pointe de pare-choc.

Démonter les feux arrière, 4 vis cruciforme derrière les caches ovales.

Retirer le pare-choc en le déclipant vers l'arrière (attention, déclipser le pare-choc sous les feux, 2 ergots +1 ergot à poser vers l'intérieur avec un tournevis plat).

Démonter le renfort pare-choc qui ne sera pas remonté

Montage de l'attelage :

Placer les bras dans les longerons puis insérer les vis en A par-dessous, ne pas bloquer.

Présenter l'attelage et le fixer par la vis du milieu en B coïncident avec les bras.

Insérer les écrous d'origine sur les goujons du bas.

Bloquer le tout.

Effectuer le branchement électrique avec le faisceau smart (voir fiche de branchement).

Monter le support faisceau avec son faisceau électrique et la quille.

Important : La capacité de traction de l'attelage est égale au poids maximum autorisé par le constructeur du véhicule. Vérifier le couple de serrage de la visserie après 100 km de traction. Les préconisations de montage d'Atnor ne peuvent en aucun cas prédominer aux préconisations du constructeur de l'automobile.

NOTICE DE BRANCHEMENT: 2212R

TOUJOURS TESTER LES FILS AVANT BRANCHEMENT

Il est possible que les couleurs données changent suivant les modèles.

Correspondance	Couleur fils faisceaux	Couleur fil du feu gauche	Couleur fil du feu droit
Clignotant Gauche	Jaune	Jaune	
Clignotant droit	Vert		Jaune
Stop	Rouge	Vert	Vert
Position	Marron + noir	Rouge	Rouge

SCHEMA DE MONTAGE
CHEVROLET
Cruze Break
Depuis 06/2012
REF 2212R

POIDS:
17 kgs

Couples de serrage préconisés			
mm	8	10	12
m.DaN	2.3	4.5	7.5
			19

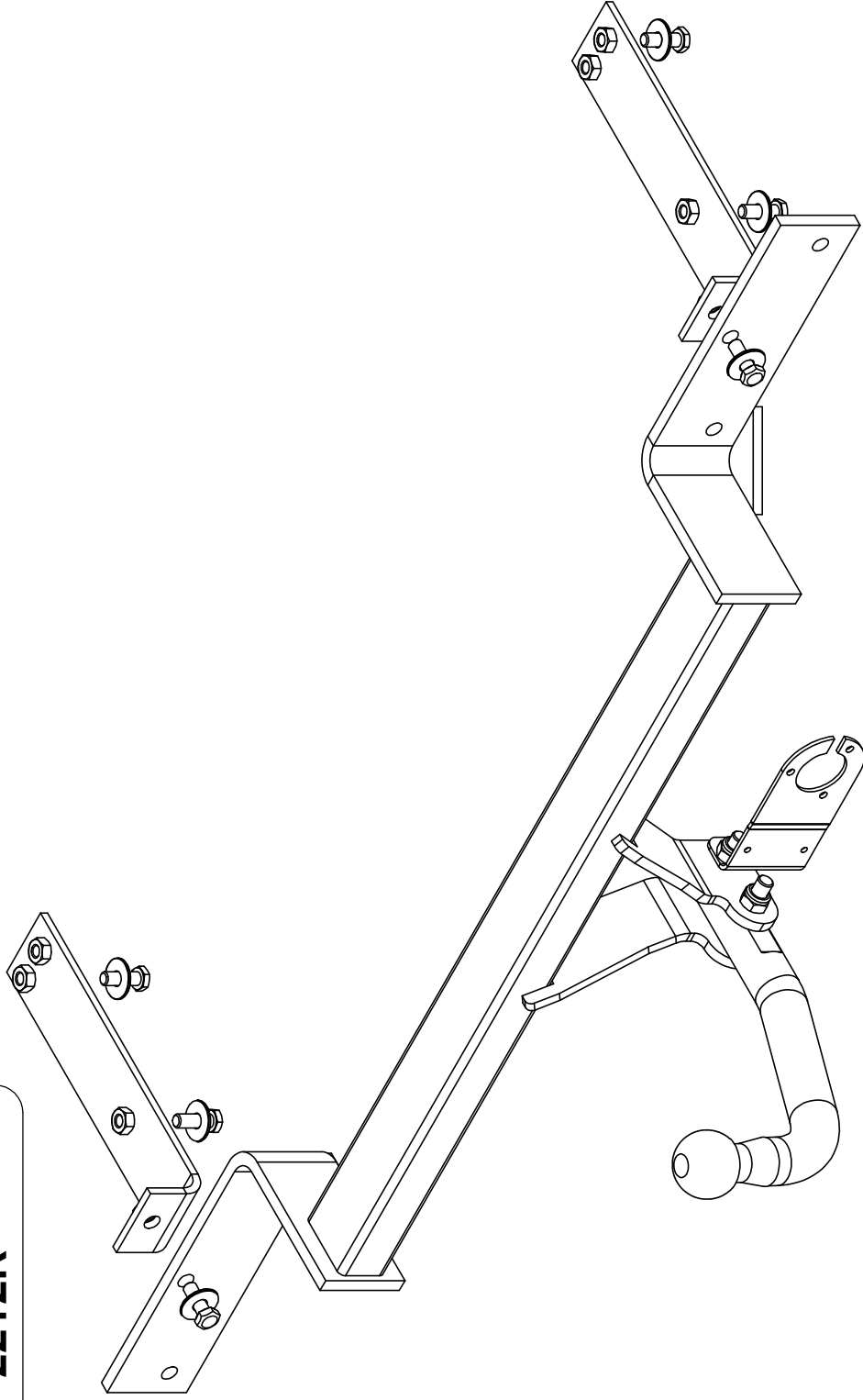

Rotule à monter



CLS

Remarque: Le trou oblong supérieur du support faisceau sert à la fixation sur l'attelage et celui inférieur à accrocher le câble de sécurité.

date création

07/02/2013

Visa

Y.TRAMUT