

**MARQUE : OPEL**  
**TYPE : ASTRA BREAK**  
**ANNEE : DEPUIS 11/2004**  
**CLASSE : A50X**

**REFERENCE : 2205 R**  
**MR : 1400 kg**  
**MS : 65 kg**

### NOTICE DE MONTAGE :

#### - Kit de montage ( voir schéma de montage ) :

Un attelage composé d'une partie principale, d'un sac comprenant : notice de montage ; sachet de visserie détaillée ci-dessous ; quille A348R; cache boule et faisceau électrique 7 broches.

#### Visserie de montage : ( voir schéma de montage ) :

- En A : VISSERIE D'ORIGINE + 8 rondelles plates M 8 x 22.
- En B : 2 vis H, M 10 x 30 , 8.8 + 2 rondelles plates M 10 x 30 + 2 rondelles freins M 10 + 2 écrous H, M10 nylstop.
- En C : 4 vis H, M 10 x 30 , 8.8 + 2 rondelles plates M 10 x 30 + 2 rondelles freins M 10 + 4 écrous H, M10 nylstop.
- En D : 2 vis H, M 12 x 70 , 8.8 + 2 écrous H, M 12 nylstop.

#### Montage de l'attelage :

- Pour le démontage du pare-choc procéder comme suite:
- Dans les ailes retirer les 2x2 vis cruciforme, ensuite démonter les feux arrières.
  - Sous ces derniers démonter les 2x1 vis cruciforme.
- Déclipser le pare-choc vers l'extérieur puis vers l'arrière.  
Retirer le renfort pare-choc 4x2 vis tête 13mm, qui ne sera pas remonté.  
Monter les bras dans les longerons en insérant la visserie en C, ensuite présenter la partie principale en A et B.  
Vérifier la position de l'attelage et serrer.  
Monter le support faisceau, le faisceau électrique et la quille.  
Vérifier le niveau et le positionnement et serrer l'ensemble de la boulonnerie aux couples de serrage préconisés.

#### IMPORTANT :

La capacité de traction de l'attelage est égale au poids maximum autorisé par le constructeur du véhicule. Vérifier le couple de serrage de la boulonnerie après 100km de traction.

**SCHEMA DE MONTAGE  
OPEL ASTRA BREAK  
REF: 2205 R**

Poids:  
12 kg

Couples de serrage préconisés

Ømm	8	10	12	16
m.daN	2,3	4,5	7,5	19

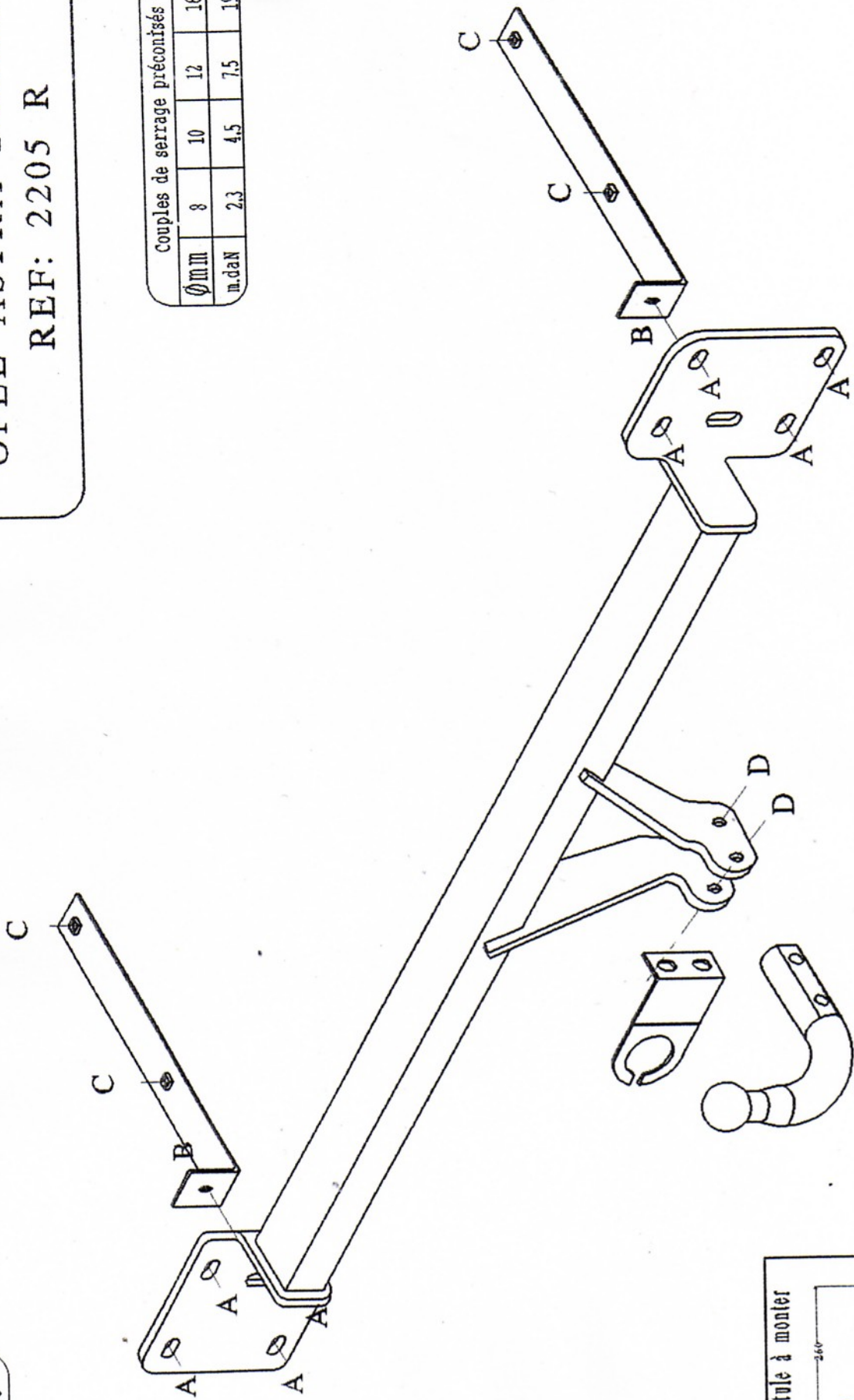

Rotule à monter

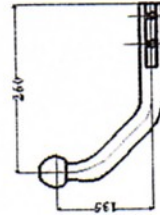

A 348 R

Date création: 24.01.2006  
VISA: GIRARD.A