

**MARQUE: OPEL**  
**TYPE: ASTRA Twin top**  
**ANNEE : DEPUIS 06/2008**  
**CLASSE : A50X**  
**N° HOMOLOGATION : e11\*94/20\*1955\*00**

**REFERENCE: 2203 R**  
**MR: 1200 kg**  
**MS : 50 kg**

### NOTICE DE MONTAGE :

#### - Kit de montage (voir schéma de montage) :

Un attelage composé d'une partie principale, de deux bras, d'un sac comprenant : notice de montage ; sachet de visserie détaillée ci-dessous ; quille A3007R (sportback); cache boule et faisceau électrique 7 broches.

IL EST NECESSAIRE DE PREVOIR UN FAISCEAU SMART (VENDU EN OPTION)

#### Visserie de montage : (voir schéma de montage) :

En A : VISSERIE D'ORIGINE + 8 rondelles plates M 8 x 22.  
En B : 2 vis H, M 10 x 30, 8.8 + 2 rondelles plates M 10 x30.  
En C : 4 vis H, M 10 x 30, 8.8 + 4 rondelles plates M 10 x 30.  
En D : 2 vis H, M 12 x 70, 8.8 + 2 écrous H, M 12 nylstop.

#### Montage de l'attelage :

Pour le démontage du pare-choc procéder comme suite:

- Dans les ailes retirer les 2x2 vis cruciformes, ensuite démonter les feux arrière.
  - démonter les 2 vis cruciforme se trouvant derrière la plaque d'immatriculation.
- D'éclipser le pare-choc vers l'extérieur puis vers l'arrière.

Retirer le renfort pare-choc 2x4 vis tête 13 mm, qui ne sera pas remonté. Conserver les écrous.

Monter les bras dans les longerons en insérant la visserie en C, ensuite présenter la partie principale en A et B.

Vérifier la position de l'attelage et serrer.

Monter le support faisceau, le faisceau électrique et la quille.

Vérifier le niveau et le positionnement et serrer l'ensemble de la boulonnerie aux couples de serrages préconisés.

#### Conseil pour le faisceau électrique :

Après avoir relié le faisceau standard au boîtier smart, il sera nécessaire de repérer les fils correspondant sur le véhicule, pour les veilleuses et le feu stop vous pouvez relier ensemble car le véhicule utilise le même fil.

Les autres branchements se font traditionnellement, il est nécessaire de tirer un + permanent jusqu'à la batterie.

#### IMPORTANT :

La capacité de traction de l'attelage est égale au poids maximum autorisé par le constructeur du véhicule.

Vérifier le couple de serrage de la boulonnerie après 100km de traction.

Les préconisations de montage d'ATNOR ne peuvent en aucun cas prédominer aux préconisations du constructeur de l'automobile.

Poids:  
12 kg

SCHEMA DE MONTAGE  
OPEL ASTRA twin top  
REF: 2203 R

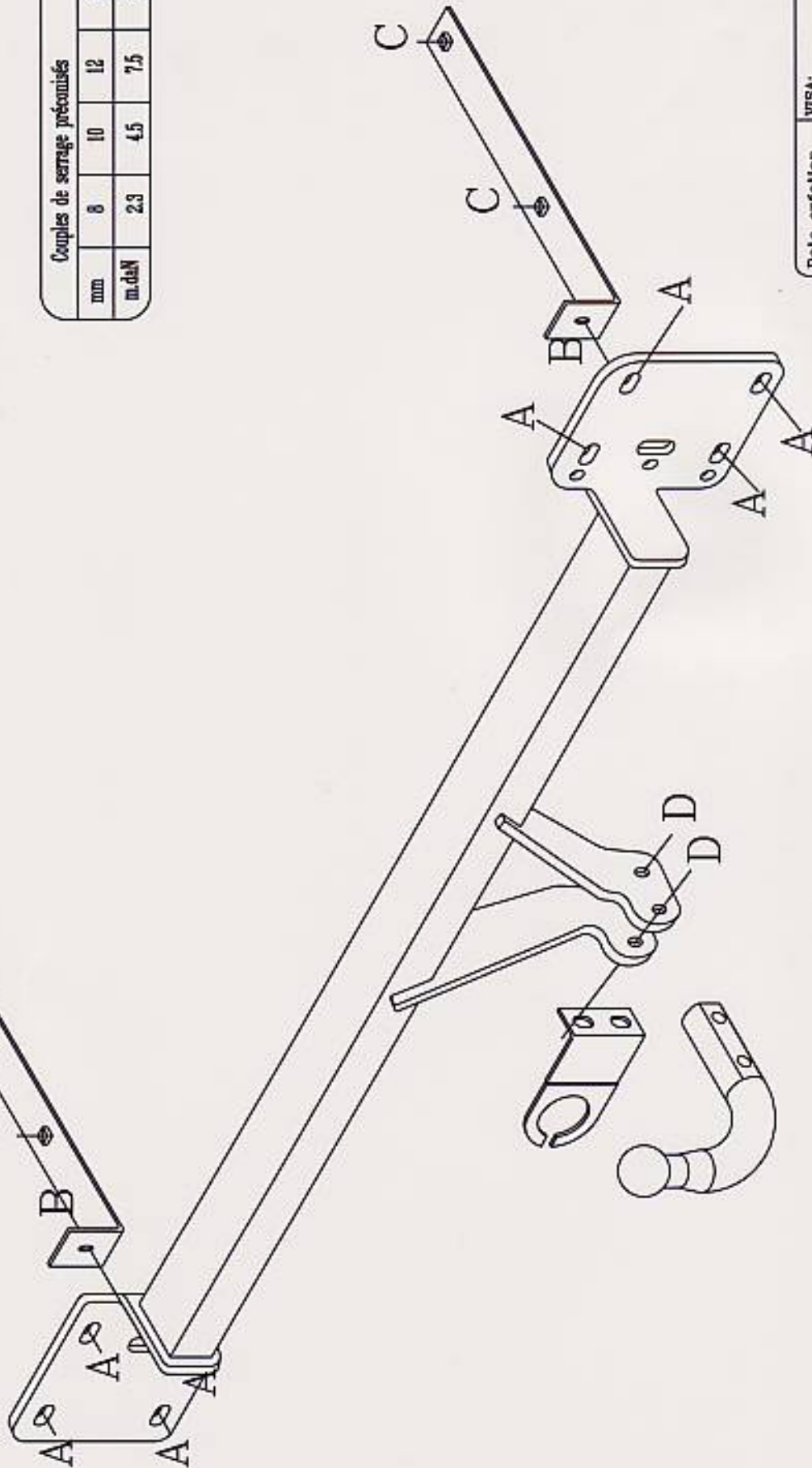

Couples de serrage préconisés

mm	8	10	12	16
m.daN	2,3	4,5	7,5	19

Date création

24.01.2008

16.06.2008

VISA:

GIRARD.A

GLORIEUX.L