

OPEL..... Insignia berline+break depuis 01/2009 REFERENCE : 2201R

..... Astra 5p depuis 12/2009

CHEVROLETCruze depuis 05/2009

MR : 2000 kgs

CLASSE : A50X

MS : 80 kgs

N° homologation : e9*94/20*8322*00

Notice de montage

fiche de branchement jointe

Kit de montage (voir schéma de montage):

Un attelage composé d'une partie principale et de deux bras d'un sac comprenant : une notice de montage, un sachet de visserie détaillé ci-dessous, une quille référence **A347R**, un cache boule, un support et son faisceau électrique 7 broches.

Visserie de montage :

En A : 4 vis H, M10x30 + 4 rondelles plates 10x30 + 4 rondelles M10x45

En B : 2 vis H, M12x40 + 4 rondelles plates 10x30.

En C : 2 vis H, M12x70 + 2 écrous HM12 nylstop

Démontage pare-chocs :

Insignia :

Retirer : 2x3 vis torx dans les pare-boue

2x3 clous plastique sous le pare-choc

Enlever les garnitures intérieures coffre pour accéder à 2 ailettes plastiques et retirer les feux.

Déclipser le pare-choc et débrancher la prise.

Démonter également le renfort pare-choc qui ne sera pas remonté.

Cruze :

Retirer 2 vis torx dans les passages de roue et 1 vis cruciforme en pointe de pare-choc.

Démonter les feux arrière, 4 vis cruciforme derrière les caches ovales.

Retirer le pare-choc en le déclinant vers l'arrière (attention, déclipser le pare-choc sous les feux, 2 ergots +1 ergot à passer vers l'intérieur avec un tournevis plat).

Démonter le renfort pare-choc qui ne sera pas remonté

Montage de l'attelage :

Placer les bras dans les longerons puis insérer les vis en A par-dessous, ne pas bloquer.

Présenter l'attelage et le fixer par la vis du milieu en B coïncident avec les bras.

Insérer les écrous d'origine sur les goujons du bas.

Bloquer le tout.

Effectuer le branchement électrique avec le faisceau smart (voir fiche de branchement).

Monter le support faisceau avec son faisceau électrique et la quille.

Important : La capacité de traction de l'attelage est égale au poids maximum autorisé par le constructeur du véhicule. Vérifier le couple de serrage de la visserie après 100 km de traction. Les préconisations de montage d'Atnor ne peuvent en aucun cas prédominer aux préconisations du constructeur de l'automobile.

2201R - Branchement faisceau smart pour OPEL Insignia

Attention toujours tester les fils avant branchement

Le pare-choc démonté les clignotants également.
Retirer les garnitures intérieures de coffre.
Placer le boîtier ff dans la partie gauche du coffre.

Faire remonter les fils du faisceau standard jusqu'au boîtier et les brancher suivant notice jointe ou consultable sur internet (www.attelages-atnor.fr).

Faire coulisser le couvercle du boîtier pour le branchement sur le véhicule.

A partir du clignotant droit, faire partir un fil relié au bleu vers le boîtier ff et le brancher sur le fil vert.

A partir du clignotant gauche :

Brancher fil jaune du boîtier sur le bleu (clignotant gauche).

Brancher fil rouge du boîtier sur jaune (feux stop).

Brancher ensemble noir et marron du boîtier sur vert qui va vers la prise de pare-choc (feux de position).

Le fil gris du boîtier ne sert pas.

Relier le fil blanc du boîtier à une masse de la voiture.

Brancher un fil du + du boîtier au fil noir/blanc qui va vers la prise de pare-choc (+ permanent).

Isoler tous les branchements et fixer les fils et le boîtier pour éviter les vibrations.

SCHEMA DE MONTAGE

OPEL Insignia berline+break depuis 01/2009

OPEL Astra J berline depuis 12/2009

CHEVROLET Cruze depuis 05/2009

ref 2201R

Couples de serrage préconisés

mm	8	10	12	16
m.DaN	2.3	4.5	7.5	19

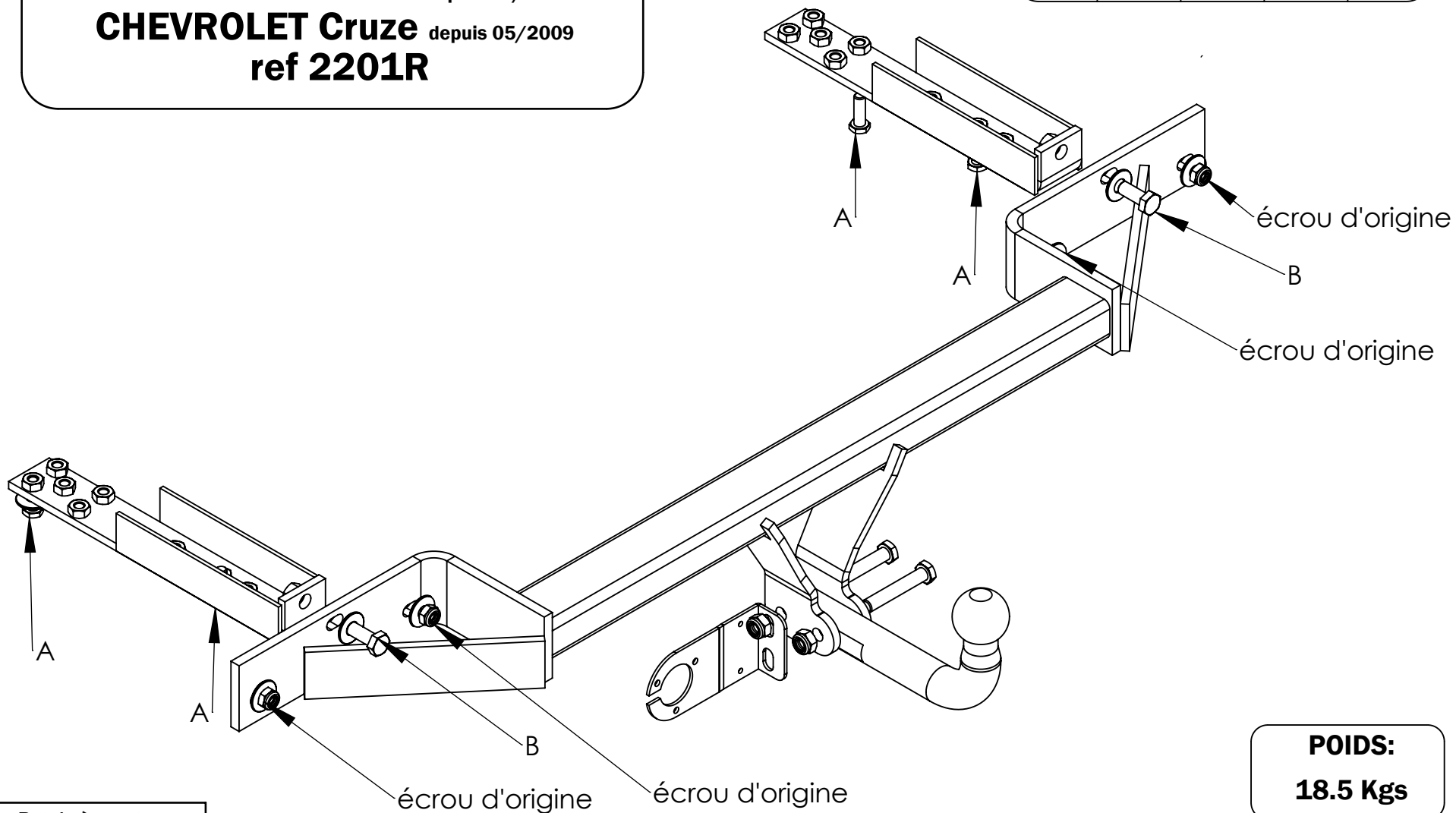

Rotule à monter
A347R

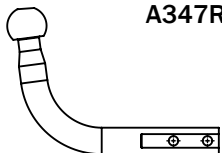

Remarque: Le trou oblong supérieur du support faisceau sert à la fixation sur l'attelage et celui inférieur à accrocher le câble de sécurité.

POIDS:
18.5 Kgs

date création

27.07.2009

Visa

L.Glorieux