

MARQUE : MERCEDES

REFERENCE : 2172D

TYPE : SPRINTER

MIR : 2000 kg

ANNEE : Depuis 01/2002

MIS : 100 kg

CLASSE : A50X

NOTICE DE MONTAGE :

- Kit de montage (voir schéma de montage) :

Un attelage composé d'une partie principale, et de 2 bras latéraux d'un sac comprenant : notice de montage ; sachet de visserie détaillée ci-dessous ; quille référence A3C ; cache boule et faisceau électrique 7 broches.

Visserie de montage : (voir schéma de montage) :

En A : 8 vis H, M 12 x 100 , 8 8 + 16 rondelles plates M 12 x 30 + 8 écrous H, M 12 nylstop
+ 12 rondelles plates M10x45

En B : 2 vis H, M 16 x 40 , 8 8 + 2 rondelles plates M 16 x 30 + 2 écrous H, M 12 nylstop.

En C : 2 vis H, M 12 x 50 , 8.8 + 2 écrous H, M 12 nylstop + 4 rondelles plates M 12x30.

En D : 4 vis H, M 10 x 110 , 8.8 + 4 rondelles plates M 10 x 30 + 4 écrous H, M 10 nylstop
+ 4 entretoises 12x17 Long : 80mm + 2 vis H, M 12 x 50 , 8 8

- Préparation et démontage du pare-chocs :

Pas de démontage pare-choes nécessaire.

Démonter le marche-pied.

- Montage attelage (voir schéma de montage) :

Glisser les pièces d' appuis gauche et droite repère 5 dans les longerons gauche et droit du véhicule.

Insérer la visserie correspondante en D sans serrer.

Glisser les deux flasques repère 3 dans les longerons gauche et droit du véhicule. Insérer la visserie correspondante en A sans serrer.

Fixer la partie principale de l'attelage sur les supports repère 5 et 3 à l' aide de la visserie correspondante en C. Attention, deux types de montage sont réalisables :

- Montage court : Insérer la visserie C dans le perçage avant et central de façon que les pièces 3 et 4 soit juxtaposées comme le représente le schéma de montage.

- Montage long : Faire coulisser la partie principale 1 vers l'arrière du véhicule de façon à faire ressortir l' attelage du pare-chocs et insérer la visserie C dans le perçage central et arrière.

Vérifier le positionnement, ajuster les niveaux, puis bloquer aux couples de serrages préconisés les écrous en A, C et D.

Monter la rotule standart A3C avec la visserie correspondante en B, serrer aux couples de serrage préconisés.

Monter le support faisceau électrique, la prise femelle et effectuer les branchements électriques.

IMPORTANT : Après 100 Km de traction, vérifier le serrage des boulons . La capacité de traction de l'attelage est égale au poids maximum autorisé par le constructeur du véhicule.

**SCHEMA DE MONTAGE
MERCEDÉS SPRINTER
REF : 2172 D**

Couples de serrage préconisés

Ø mm	8	10	12	16
n.daN	2,3	4,5	7,5	19

Date création	VISA:
17.12.1998	LORIDAN.B
Date de modification	VISA:

Masse
35 kg

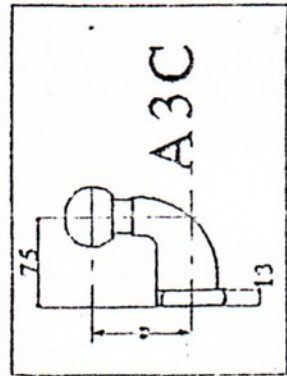
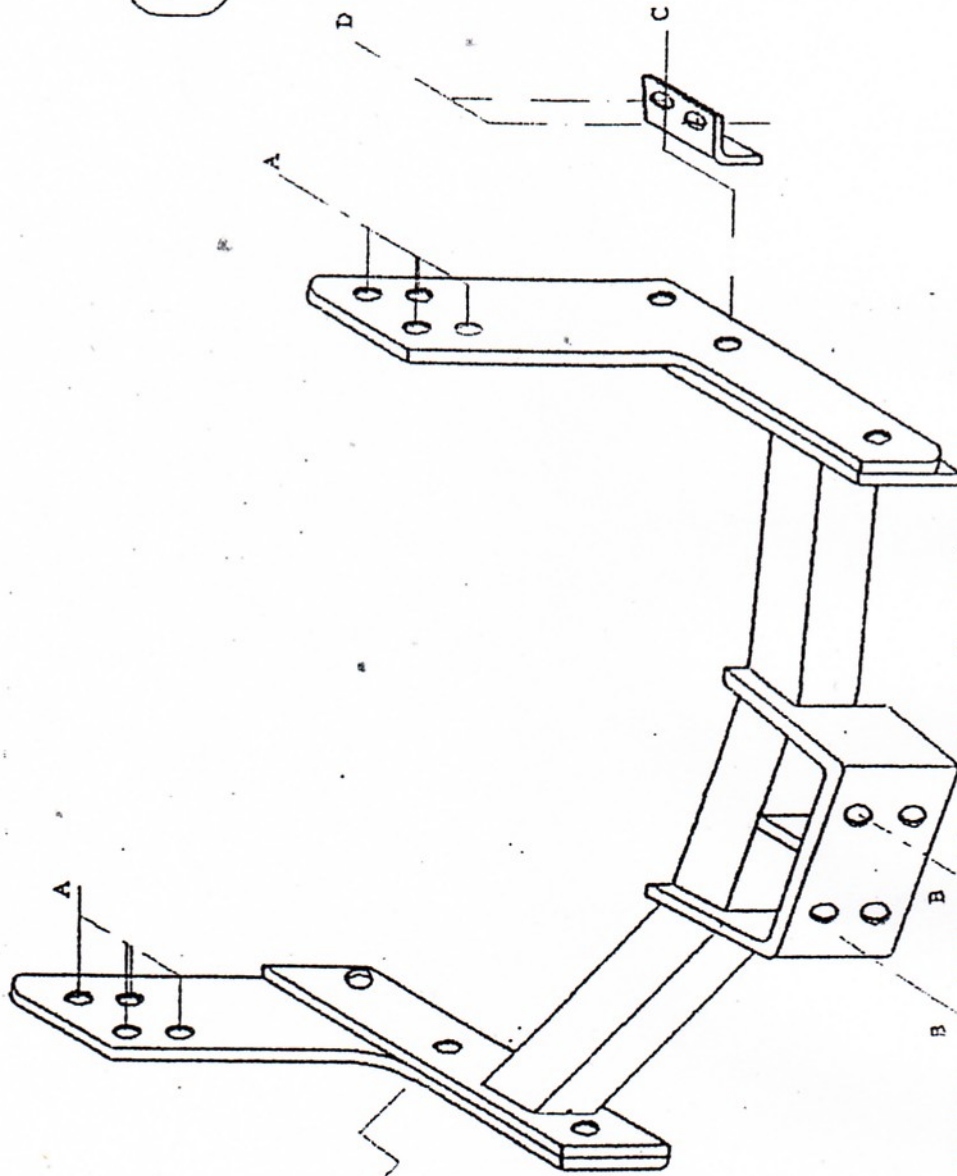

REMARQUE : Sur le support faisceau, le tron oblong supérieur sert à la fixation sur l'attelage, et celui inférieur à accrocher le câble de sécurité.