

**MARQUE : HONDA**  
**TYPE : HRV**  
**ANNEE : Depuis 01/99**

**REFERENCE : 1671-R**  
**MR : 1200 kg D=9.88 EN**  
**MS : 50 kg CLASSE : A50X**

## NOTICE DE MONTAGE :

### - Outillage requis:

Clés et douilles de 10, 13, 17, 19. Clés torx. Clé dynamométrique.  
Grattoir, pinceau + peinture anticorrosion. Scie.

### - Kit de montage ( voir schéma de montage ) :

Un attelage composé d'une partie principale mécano-soudé, de deux plaques démontables de fixation arrière, d'une fourchette démontable de fixation arrière, de deux contre-plaque, de quatre entretoises et de deux plaquettes. Un kit composé d'une rotule standart A3C et d'une ralonge ASL avec son cache boule, d'un support faisceau électrique avec sa plaque d'identification, d'un faisceau électrique standard 7 broches avec son branchement. D'une notice de montage avec sa visserie de montage.

### - Visserie de montage:

En A : 4 vis H, M10 x 110, 8.8 + 4 écrous H, M10, 8 nylstop + 4 rondelles plates M10x30 + 2 contre plaques 220 x 30 x 3 galva + 4 entretoises 12x 17 lg 75mm.  
En B : 2 vis H, M8x30, 8.8 + 2 écrous H, M8, 8 nylstop + 4 rondelles plates M8x30.  
En C : 2 vis H, M10x30, 8.8 + 2 écrous H, M10, 8 nylstop + 4 rondelles plates M10x30.  
En D : 1 vis H, M10x30, 8.8 + 1 écrous H, M10, 8 nylstop + 2 rondelles plates M10x30.  
En E : 2 vis H, M12x70, 8.8 + 2 écrous H, M12, 8 nylstop + 4 rondelles plates M12x30.  
En F : Quille A3C + 2 vis H, M16 x 40 , 8.8 + 2 écrous H, M16, 8 nylstop.

### - Préparation et démontage du pare-chocs :

Enlever les deux vis cruciforme + clips dans le passage des roues. Sous le véhicule à l'avant du carter retirer deux vis ø6 et une se trouvant dans le sens horizontal sur un bras du carter plastique. Enlever les 8 clips à l'arrière sous le pare-chocs. Retirer le pare-chocs. Repérer les points de fixation de l'attelage sur le véhicule et retirer la pâte d'isolement ou l'enduit de protection ( si existant ). Appliquer de la peinture anticorrosion aux endroits où la pâte d'isolement ou l'enduit de protection a été enlevé(e).

### - Montage attelage ( voir schéma de montage ) :

Positionner la partie principale de l'attelage à l'aide de la visserie sans bloquer. Présenter les éléments latéraux et la fourchette centrale ( un perçage 12 sera nécessaire ), et insérer la visserie correspondante. Vérifier le positionnement, ajuster les niveaux, puis bloquer aux couples de serrage préconisés. Monter le support faisceau électrique et la rotule à méplat en même temps sur le support de rotule méplat avec la visserie correspondante en E. Avant de remonter le pare-chocs une légère découpe carter plastique de protection du pare-chocs est nécessaire.

**IMPORTANT** : Après 100 Km de traction, vérifier le serrage des boulons. La capacité de traction de l'attelage est égale au poids maximum autorisé par le constructeur du véhicule.

**HEMA DE MONTAGE**  
**HONDA H.R.V 16~~8~~9-R**

Date création	VISA:
23.03.1999	M. JORDAN.B
Date de modification	VISA:

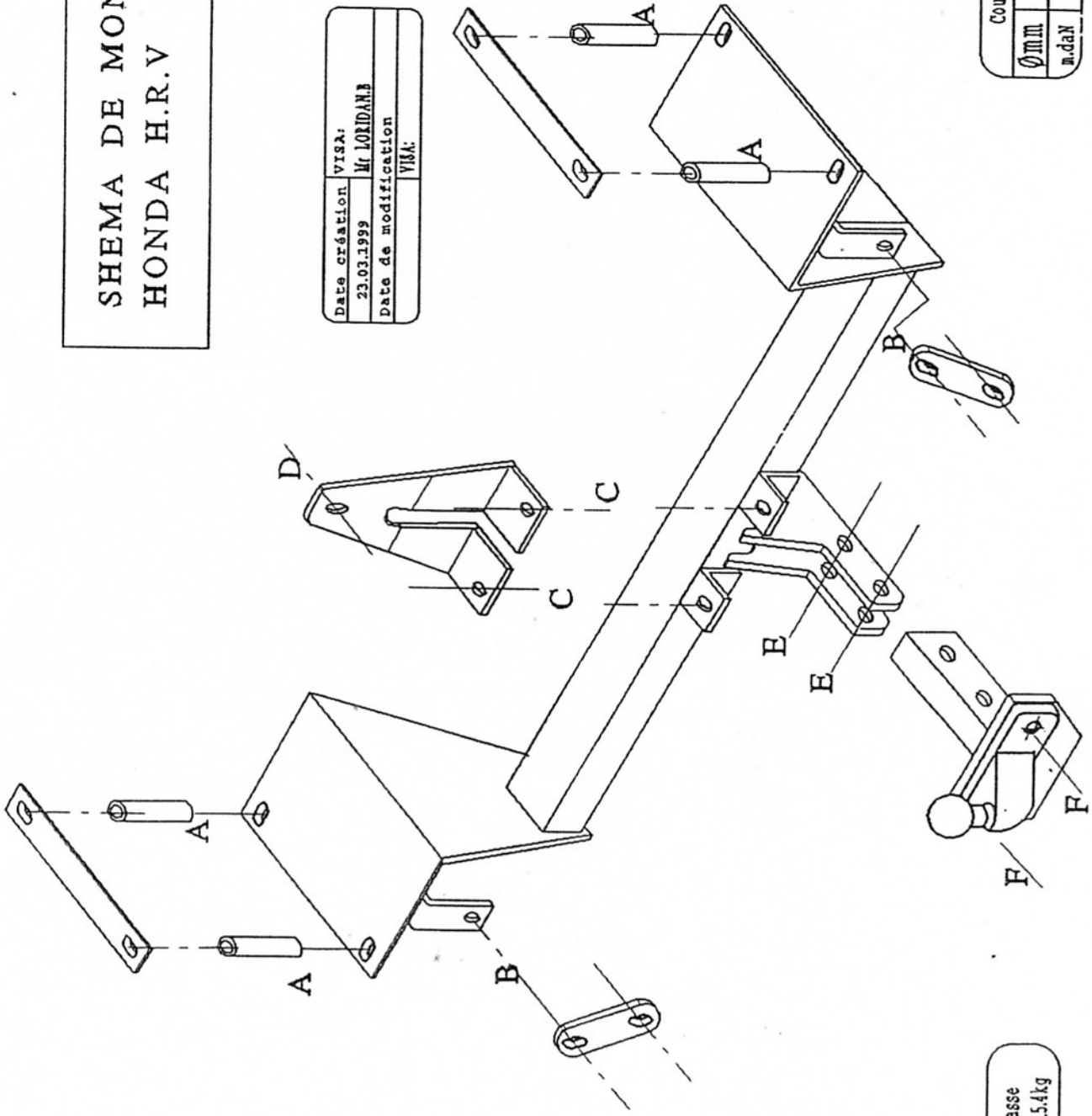

Ømm	8	10	12	16
m.daN	2,3	4,5	7,5	19

Masse  
15,4kg