

MARQUE : FORD

REFERENCE : 1570-R

TYPE : ESCORT clipper

MR : 900kg

D=5.81 kN

ANNEE :01/91

MS : 50 kg

CLASSE : A50X

- Outillage requis:

Clés et douilles de 17, 19. Clés torx. Clé dynamométrique. Perceuse , foret ϕ 17 mm.

- Kit de montage (voir schéma de montage) :

Un kit composé d ' une partie principale et de deux contre-plaques; d'une rotule à méplat(A325R) avec son cache boule, d'un support faisceau électrique avec sa plaque d'identification, d'un faisceau électrique standard 7 broches avec son branchement. D'une notice de montage avec sa visserie de montage.

- Visserie de montage:

- En A : 7 vis H , M10 x 80 + 14 rondelles plates M10 x 30 + 7 écrous M10 Nylstop. + 7 entretoises ϕ 12x17 longueur 50 mm.
- En B : 1 vis H, M10x 170 + 2 rondelles plates M10x 30 + 1 écrou M10Nylstop.+ 1 entretoises ϕ 12x17 longueur 70 mm.
- En C : 1 quille A325R + 2 vis H, M12 x 70 + 4 rondelles plates M12 x 30 + 2 écrous H, M12 Nylstop.
- 2 contre-plaques galvanisées . (1 coté gauche 320x50 mm + 1 coté droit 460x50mm).

- Démontage du pare-chocs :

Pas de démontage pare-chocs nécessaire.

- Montage de l' attelage : (voir plan de montage)

Positionner l' attelage afin de reperer les points de fixations repris.

A l' intérieur du coffre après démontage du tapis de fond , placer les deux contres-plaques . La contre plaque droiteest reperée par sa découpe en biseau.

Reprendre l ' ensemble des trous de fixation sur les longerons au ϕ 17 mm et y inserer les entretoises respectives au plan de montage. (6 entretoises longueur 50 mm et 1 entretoise longueur 70 mm pour le point le plus près de soi coté passager).

Inserer la visserie respective aux points A et B par le coffre en prenant les contres-plaques. Le point reperer B sur le shema prend l' intérieur de l' anneau de remorquage).

Présenter l' attelage et boulonner sans serrer.

Verifier le positionnement de l' attelage , ajuster le niveau et serrer l' ensemble des vis et écrous au couples de serrages préconisés.

Monter la quille A325R avec lavissérie correspondante en C. Serrer au couple de serrages préconisés.

Faire le branchement du faisceau électrique.

IMPORTANT : Après 100 Km de traction, vérifier le serrage des boulons. La capacité de traction de l'attelage est égale au poids maximum autorisé par le constructeur du véhicule.

Masse
20 kg

SCHEMA DE MONTAGE FORD ESCORT CLIPPER REFERENCE 1570-R

REMARQUE : SUR LE SUPPORT FAISCEAU LE TROU OBLONG SERT A LA
FIXATION SUR L' ATTELAGE ET CELUI INFERIEUR A ACCROCHER
LE CABLE DE SECURITE.

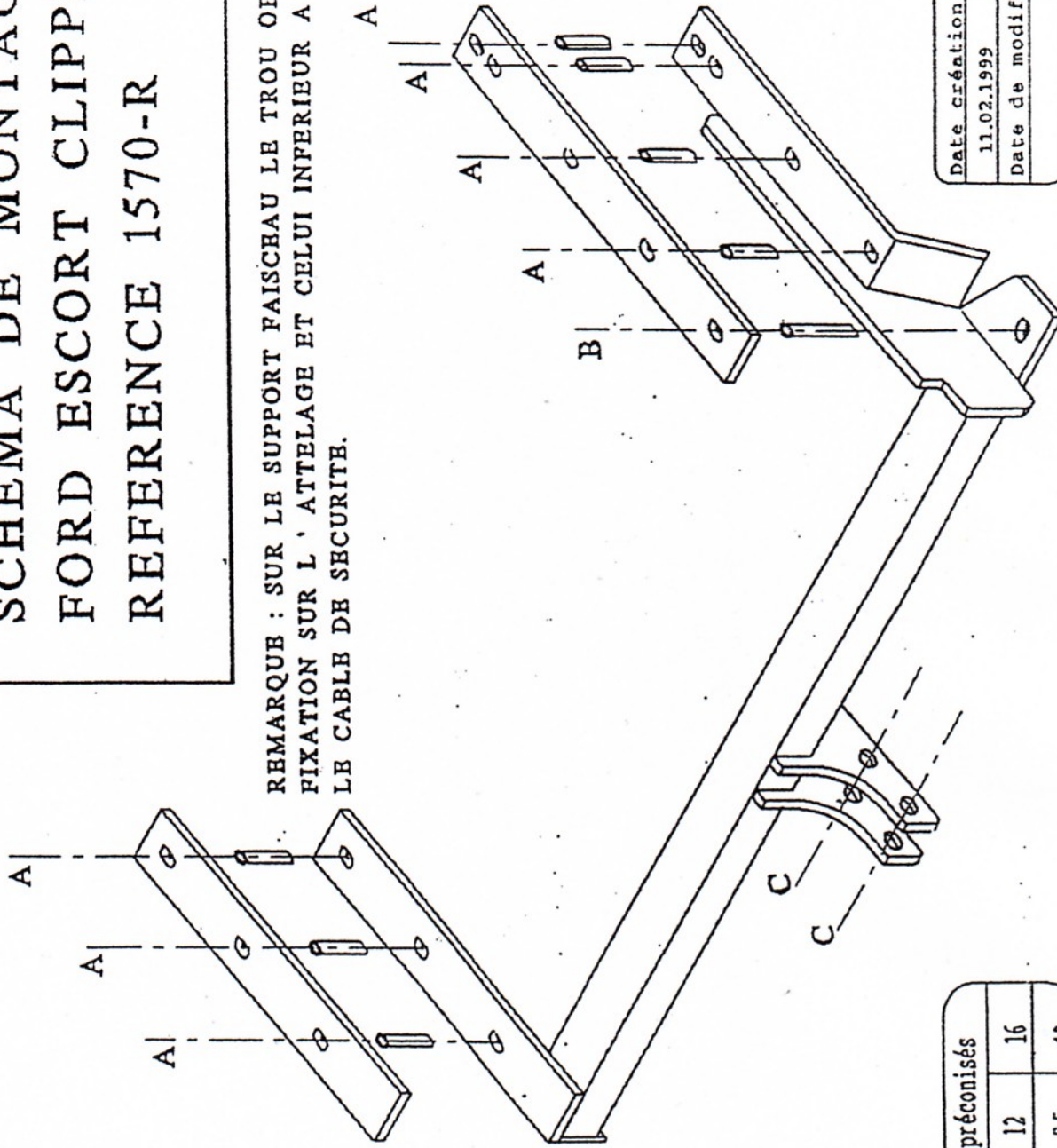

Couples de serrage préconisés			
Ømm	8	10	12
n.daN	2.3	4.5	7.5
			19

Date création	VISA:
11.02.1999	LORIDAN B
Date de modification	
	VISA: