

MARQUE :FIAT

REFERENCE : 1486R

TYPE : Doblo

MR : 1100kg

D=6.76 kN

ANNEE : depuis 03/2001

MS : 60kg

CLASSE : A50X

NOTICE DE MONTAGE :

- Kit de montage (voir schéma de montage) :

Un attelage composé d ' une partie principale 1 , de deux elments latéraux 2 et 3.

Un sac comprenant un sachet de visserie détaillé ci-dessous, une quille longue A348R , un support faisceau avec la plaque de firme , un cache boule plastique et un faisceau électrique 7 broches .

-Visserie de montage :

- En A : 6 vis H, M 8 x 30 , 8.8 + 6 rondelles plates M 8 x 30 + 6 rondelles éventails M8.
- En B : 2 vis H, M 8 x 30 , 8.8 + 2 rondelles plates M 8 x 22 + 2 rondelles éventails M8.
- En C : 2 vis H, M 10 x 100 , 8.8 + 2 rondelles plates M 10 x 30 + 2 rondelles plates M 10 x 45 + 2 entretoises $\phi 12*17$ mm galva longueurs : 75 mm +2 écrous H, M 10 nylstop ,8.
- En D : 4 vis H, M 10 x 40, 8.8 + 8 rondelles plates M 10 x 30 + 4 écrous H, M10 nylstop ,8.
- En E : 2 vis H, M 12 x 70 , 8.8 + 4 rondelles plates M 12 x 30 + 2 écrous H, M 12 nylstop ,8.

-Préparation - démontage pare-chocs et montage de l ' attache-remorque :

Le pare-chocs se compose de deux parties latérales et d' une partie centrale. Le demontage de la partie centrale sera nécessaire tandis que le désserage des parties latérales sufirra pour l ' obtention du jeu nécessaire à l' insertion de la traverse principale de l ' attache-remorque.

Pour le démontage de la partie centrale du pare-chocs :

- sous le pare-chocs, retirer 2 vis torx + 2 vis cruciforme
- ouvrir les portières , retirer 4 vis torx.

Retirer la partie centrale du pare-chocs.

Dévisser 2 x 1 vis torx sur les montants de portières celles-ci maintenant les parties latérales du pare-chocs.

Retirer le renfort du pare-chocs.

Démonter les deux crochets intérieur et soulever la garniture de fond de coffre.

Reperer les caoutchoucs noirs et les retirer. Insérer une vis par ces points celle-ci permettant de retirer les bouchons blancs situés sous les longerons.

Placer la partie principale de l ' attelage 1 en utilisant le jeu des parties latérales du pare-chocs.

Fixer sans serrer par la visserie correspondantes aux points A et B .

Présenter les parties latérales 2 et 3 en les fixant aux points C puis D.

SCHEMA DE MONTAGE

FIAT DOBLO

REFERENCE 1486R

Couples de serrage préconisés			
Ømm	8	10	12
m.daN	2.3	4.5	7.5
			19

Date création	VISA:
12.03.2001	LORIDAN Bruno
Date de modification	VISA:

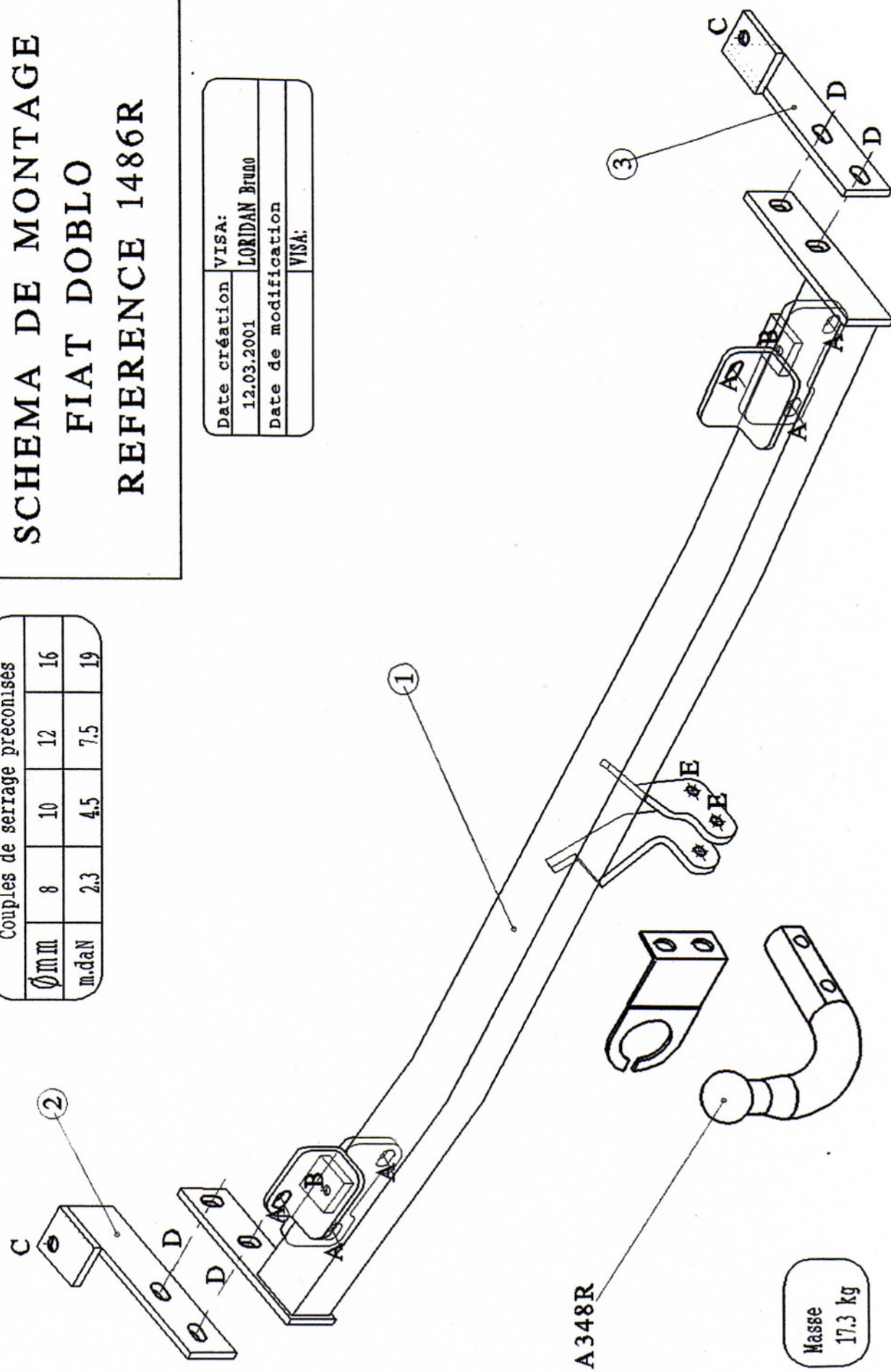

Remarque : Sur le support faisceau, le trou oblong supérieur sert à la fixation sur l'attelage et celui inférieur à accrocher le câble de sécurité.