

ATNOR 183, rue Anatole France - B.P.4 - 17 - 59464 Lomme Cedex - Tél.0320095454 - Télécopieur 0320922114
Code APE 3113 - S A au capital de 1.000.000 F - Siret 339 252 843 000 18
Service Technique : Tél.03.20.09.25.92

MARQUE : FIAT **REFERENCE : 1453-R**
TYPE : PANDA *jusqu'à 08/03* **MR : 900kg** **D : kN**
ANNEE : Depuis Origine **MS : 56kg** **CLASSE : A50X**

NOTICE DE MONTAGE :

Nota : Pas de découpe Pare-chocs

- Outillage requis:

Clés et douilles de 13, 17 et 19. Clé dynamométrique. Tournevis Philips, Perceuse et forets de Ø11 et 17

- Kit de montage:

Un kit composé de deux flasques, d'une platine arrière, d'une rotule standard A343R avec son cache boule, d'un support faisceau électrique plié à 90° avec sa plaque d'identification, d'un faisceau électrique standard 7 broches avec son branchement. D'une notice de montage avec sa visserie de montage.

- Visserie de montage:

En A : 2 vis H, M10x90,8.8 + 4 rondelles 10x30 + 2 écrous H, M10,8 Nylstop + 2 entretoises
Ø12x17x50mm.

En B : 2 vis H, M10x30,8.8 + 4 rondelles 10x30 + 2 écrous H, M10,8 + 2 écrous H, M10,8 Nylstop .

En C : 2 vis H, M10x70,8.8 + 4 rondelles 10x30 + 2 écrous H, M10,8 Nylstop + 2 entretoises
Ø12x17x35mm + 2 entretoises Ø12x17x10mm..

En D : 1 vis H, M10x70,8.8 + 2 rondelles 10x30 + 1 écrou H, M10,8 Nylstop.

En E : 2 vis H, M12x70,8.8 + 2 rondelles 12x32 + 2 écrous H, M12,8 Nylstop .

- Démontage du pare-chocs :

Déposer les blocs d'éclairage de plaque. Retirer les 6 écrous de fixation du pare-chocs par le dessous du véhicule (1 de chaque côté dans le passage de roue et 4 à l'arrière au niveau des ferrures). Déposer le pare-chocs.

Devant la nécessité de contre-percer les points de fixation de l'attelage sur le longeron central, il faut déposer les sangles métalliques de maintien du réservoir de carburant et faire reposer celui-ci sur un support approprié durant le reste des opérations.

- Montage attelage (voir schéma de montage) :

Présenter les bras sous le véhicule afin de repérer les points de fixations repris A. Pointer le longeron et contre-percer au diamètre 11 (1 perçage de chaque côté du longeron). Monter les bras latéraux en A à l'aide de la visserie en insérant les entretoises, ne pas bloquer.

Fixer la platine arrière en B et percer de part en part les trous en C au diamètre 11. Par l'intérieur du coffre, aléser les perçages au diamètre 17 et insérer les vis munies d'une rondelle et de l'entretoise de 35mm. Placer l'entretoise de 10mm entre la tôle et la platine arrière. Assembler les deux parties au niveau du point D.

Placer la quille et le support faisceau en E, le trou inférieur du support servant à accrocher le câble de sécurité. Vérifier les niveaux et bloquer la visserie aux couples préconisés. Faire le branchement électrique, remonter le réservoir et le pare-chocs.

IMPORTANT : Après 100 Km de traction, vérifier le serrage des boulons. La capacité de traction de l'attelage est égale au poids maximum autorisé par le constructeur du véhicule.

Couples de serrage préconisés

Ømm	8	10	12	16
m.daN	2,3	4,5	7,5	19

SCHEMA DE MONTAGE
FIAT PANDA

REF : 1453-R

Poids:
7.2 Kg

Date création

28.04.1999

VISA:

BOULLY J.M.

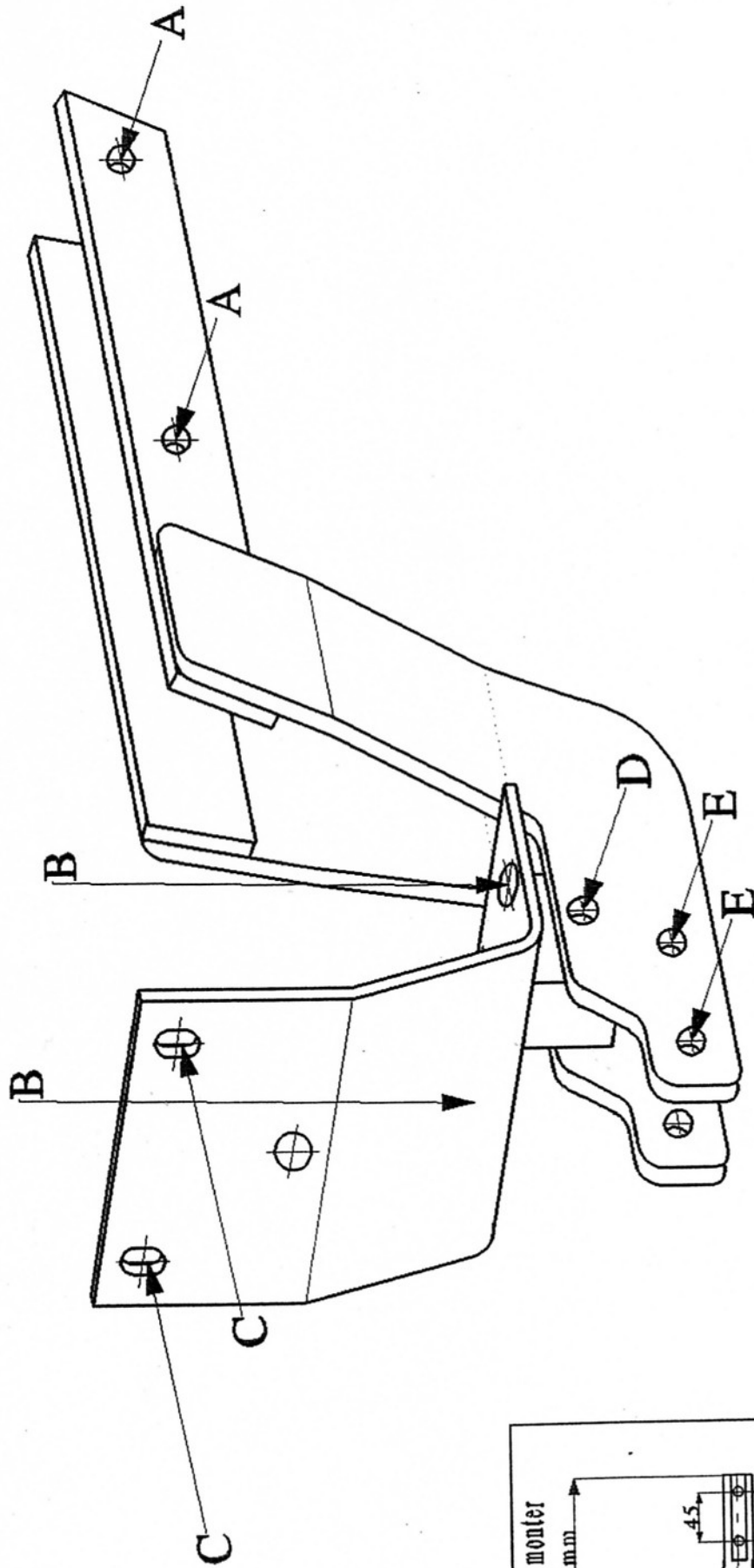

Rotule à monter

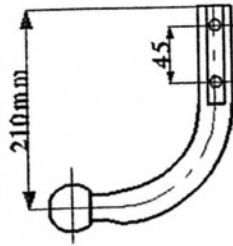

A 343 R