

**MARQUE :NISSAN**  
**TYPE :ALMERA**  
**ANNEE : Depuis 03.2000**

**REFERENCE : 1393-R**  
**MR: 1200 Kg**  
**MS :60 kg**

**CLASSE MI**

**CLASSE : A50X**

**NOTICE DE MONTAGE :**

**- Outillage requis:**

Clés et douilles de 10,13,17,19. Grattoir, pinceau + peinture anticorrosion.  
Clé dynamométrique. Scie.

**- Kit de montage:**

Un attelage composé d'une partie principale repère 1 et d'un bras repère 2.  
Un kit composé d'une rotule à méplat ( A326R ) avec son cache boule, d'un support faisceau électrique plié à 90° avec sa plaque d'identification, d'un faisceau électrique standard 7 broches avec son branchement. D'une notice de montage avec sa visserie de montage.

**- Visserie de montage:**

- En A: 5 vis HM 10x30,8.8 + 5 rondelles plates de M10x45 + 5 rondelles éventails M 10.
- En A': 2 vis HM 10x20,8.8 + 2 rondelles plates M10x30 + 2 rondelles éventails M 10.
- En B: 2 vis HM 12x40,8.8+ 3 rondelles plates de M12x30+ 1 écrou M12 8.8 nylstop  
+ 1 rondelle éventail M 12.
- En C: 2 vis HM 12x70,8.8+ 4 rondelles plates M12+ 2 écrous M12 nylstop.

**- Préparation et démontage pare-chocs:**

Avec un tournevis plat retirer au niveau du hayon les 4 clips ainsi que celui qui se trouve le pare-chocs, retirer la vis qui se troupe à la pointe de celui-ci de chaque côté + 1 vis sous le pare-chocs Retirer les deux butoirs 4 vis de 12 et 3 vis de 12. Déposer le pare choc.  
Repérer les points de fixation de l'attelage sur le véhicule et retirer la pâte d'isolement ou l'enduit de protection ( si existant ). Appliquer de la peinture anticorrosion aux endroits où la pâte d'isolement ou l'enduit de protection a été enlevé(e).

**- Montage attelage ( voir schéma de montage ) :**

Tous d'abord placer la cornière repère 2 en insérant la visserie en A sans serrer. Positionner l'attelage à l'aide de la visserie A, A' et B. Vérifier le positionnement, ajuster les niveaux, puis bloquer aux couples de serrage préconisés. Monter le support faisceau électrique et la rotule à méplat en même temps sur les supports de rotule avec la visserie correspondante en G.

**IMPORTANT :** Après 100 Km de traction, vérifier le serrage des boulons. La capacité de traction de l'attelage est égale au poids maximum autorisé par le constructeur du véhicule.

Poids:  
14 kg

Couples de serrage préconisés

Ømm	8	10	12	16
m.daN	2,3	4,5	7,5	19

**SCHEMA DE MONTAGE**  
**NISSAN ALMERA II**  
Réf: 1393R

REMARQUE: Le trou oublong supérieur du support faisceau sert à la fixation sur l'attelage et celui inférieur à accrocher le câble de sécurité

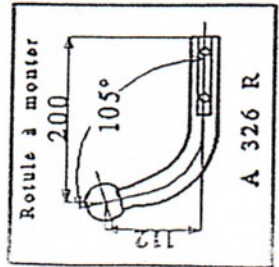
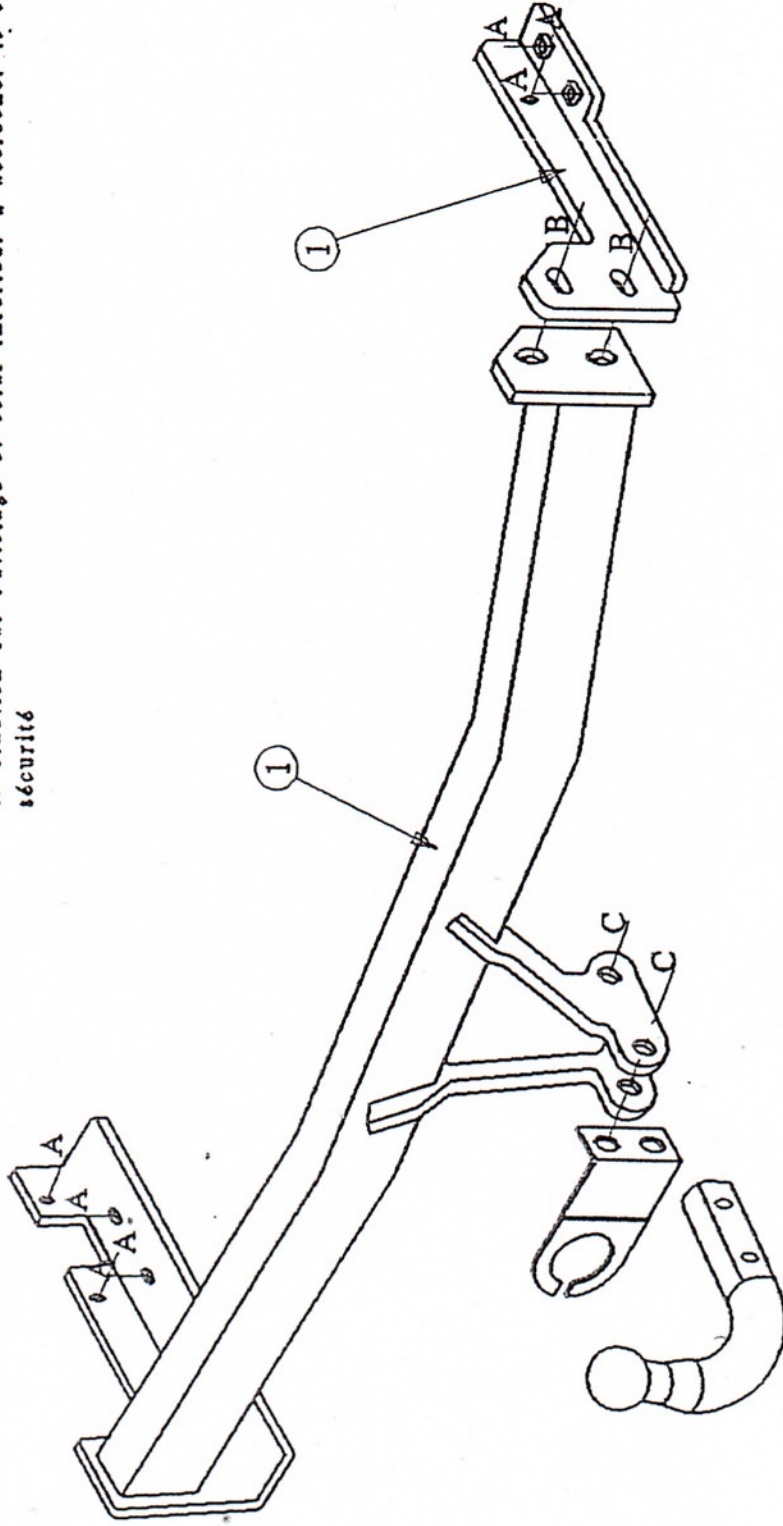

Date création: 14.03.2001  
VISA: BOUFARNANA.L