

# ATNOR

183, rue Anatole France - B.P.417 - 59464 Lomme Cedex - Tél.0320095454 - Télécopieur 0320922114  
Code APE 3113 - S A au capital de 150000 euros- Siret 339 252 843 000 18

**MARQUE: CITROEN**  
**TYPE: C4 PICASSO II**  
**ANNÉE : Depuis 03/2013**  
**CLASSE : A50X**

**REFERENCE: 1012R**  
**MR: 1600 kg**  
**D= 9,5 kN**  
**MS : 70 kg**

**N° d'homologation : E11 55R-0110005**

## NOTICE DE MONTAGE:

**- Kit de montage (voir schéma de montage) :**

Un attelage composé d'une partie principale, de 2 bras, de 2 joues et d'un sac comprenant : notice de montage ; sachet de visserie détaillée ci-dessous ; quille référence **A342R** ; cache boule et faisceau électrique 7 broches.

**ATTENTION : Un Boitier ref "FF" est indispensable sur ce type de véhicule**

**Visserie de montage : (voir schéma de montage) :**

En A : 4 rondelles Ø10x30 + 4 écrous H,M10 nylstop.

En B : Vis d'origine.

En C : 4 vis H,M10x40 + 4 rondelles éventails Ø10

En D : 2 vis H,M12x70 + 2 écrous H,M12 nylstop.

**Dans le sac : 2 joues**

**Démontage pare-chocs :**

Il n'est pas nécessaire de démonter le pare-chocs mais nous conseillons son démontage.

Dans les passages de roues : Enlever les 2x2 vis torx.

Sous la voiture : Enlever les 9 vis torx.

Dans les pointes : Enlever les 2x1 vis à tête hexagonal.

Puis dans les pointes, pousser les tiroirs pour débloquer le pare-chocs.

**Montage de l'attelage :**

**Cas du grand C4 Picasso avec roue de secours** : devisez en premier lieu la roue de secours avant le montage de l'attelage puis procédez comme suite :

Enlever les 2x2 vis se trouvant à l'extérieur du renfort pare-chocs.

Installer les bras sur les goujons présent sur le longeron avec la visserie en A.

En façade, positionner les joues sur le renfort pare-chocs avec la visserie en B.

Installer la barre principale de l'attelage avec la visserie en C .

resserrer la roue de secours en la poussant vers l'avant puis la bloquer ,

Effectuer la découpe dans le pare-chocs, et remonter le.

Installer la quille, le porte prise et le faisceau.

**Pour tous les autres C4 picasso passez a l'étape comme suite directement sans tenir compte de la roue de secours**

**IMPORTANT :**

La capacité de traction de l'attelage est égale au poids maximum autorisé par le constructeur du véhicule. Vérifier le couple de serrage de la boulonnerie après 100 km de traction.

Les préconisations de montage d'ATNOR ne peuvent en aucun cas prédominer aux préconisations du constructeur de l'automobile.

## **BRANCHEMENT FF**

Dans la partie latérale gauche du coffre ( côté conducteur), démonter le panneau latéral.

Repérer le câblage d'alimentation des feux.

Tester les câbles et brancher le faisceau en respectant les couleurs.

Brancher la masse sur une masse carrosserie.

Pour le +12V permanent, se brancher sur l'allume cigare.

**SCHEMA DE MONTAGE  
CITROEN  
C4 PICASSO II  
Depuis 03/2013  
REF 1012R**

**POIDS:  
22 KGS**

**Couples de serrage préconisés**

mm	8	10	12	16
m.DaN	2.3	4.5	7.5	19

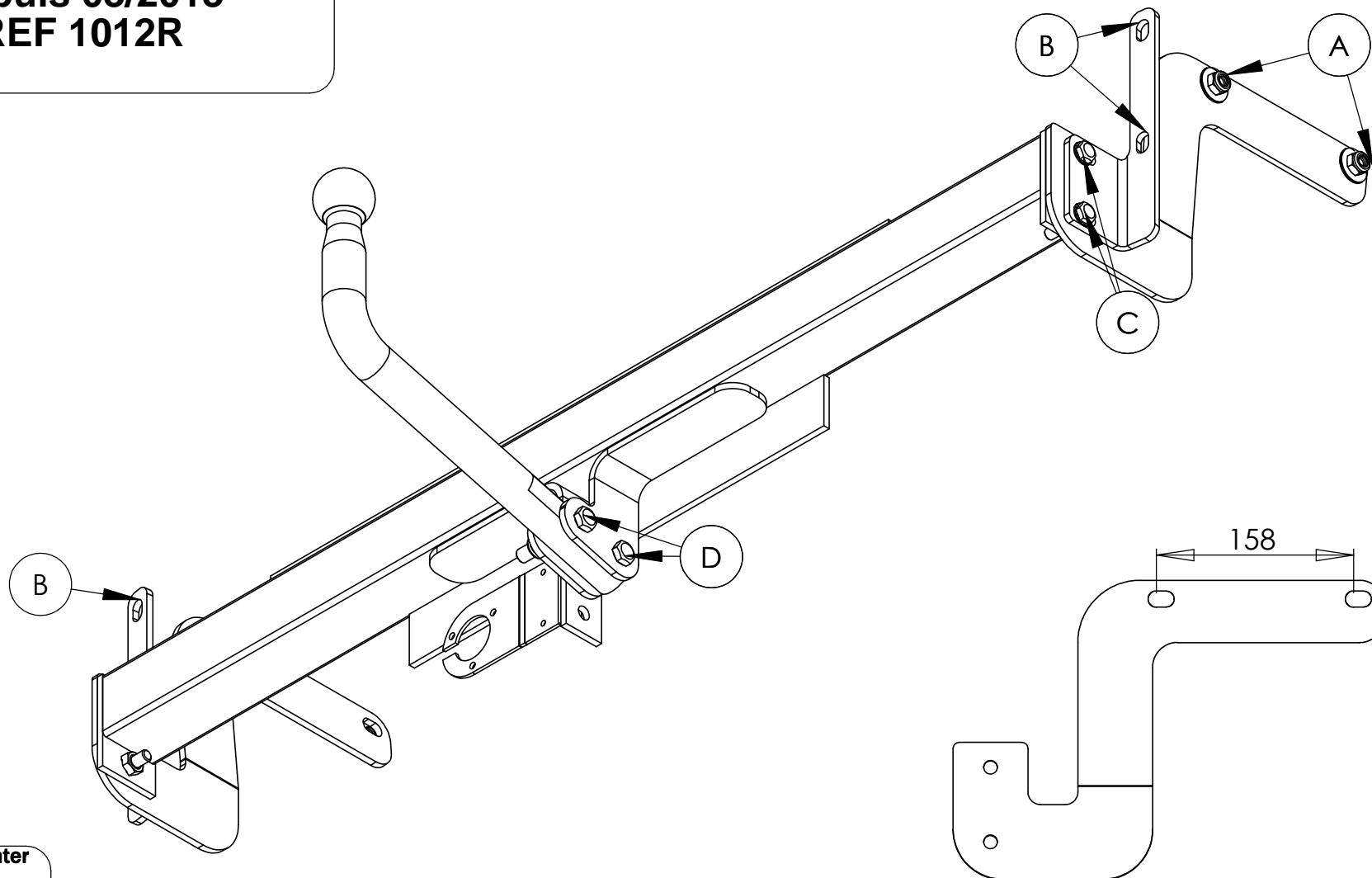

**Rotule à monter**



**A342R**

**Remarque: Le trou oblong supérieur du support faisceau sert à la fixation sur l'attelage et celui inférieur à accrocher le câble de sécurité.**

**date création**

**19/07/2013**

**Visa**

**Y.TRAMUT**